

TOSHIBA

Leading Innovation >>>

KLIMATYZATOR (TYPU MULTI) Instrukcja użytkownika



Jednostka zewnętrzna

Nazwa modelu:

MMY-MAP0806FT8P-E
MMY-MAP1006FT8P-E
MMY-MAP1206FT8P-E
MMY-MAP1406FT8P-E
MMY-MAP1606FT8P-E
MMY-MAP1806FT8P-E
MMY-MAP2006FT8P-E

MMY-MAP0806FT8JP-E
MMY-MAP1006FT8JP-E
MMY-MAP1206FT8JP-E
MMY-MAP1406FT8JP-E
MMY-MAP1606FT8JP-E
MMY-MAP1806FT8JP-E
MMY-MAP2006FT8JP-E

Do użytku komercyjnego

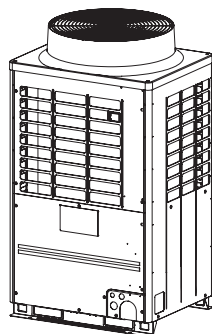

Translated instruction

Dziękujemy za zakup klimatyzatora TOSHIBA.

Przed przystąpieniem do używania klimatyzatora prosimy o zapoznanie się z instrukcją użytkownika.

- Upewnij się że otrzymałeś "Podręcznik użytkownika" oraz "Podręcznik instalacji" od wykonawcy (lub sprzedawcy).

Poproś wykonawcę lub sprzedawcę

- Należy dokładnie objaśnić treść podręcznika użytkownika i przekazać go użytkownikowi.

STOSOWANIE NOWEGO CZYNNIKA CHŁODNICZEGO

W opisywanym klimatyzatorze zamiast tradycyjnego czynnika chłodniczego R22 zastosowano nowy czynnik chłodniczy HFC (R410A), z uwagi na ochronę warstwy ozonowej.

Urządzenie może być używane przez dzieci powyżej 8 roku życia i osoby o obniżonych możliwościach fizycznych, sensorycznych lub umysłowych, lub bez doświadczenia i wiedzy, jeśli znajdują się pod nadzorem lub udzielono im instrukcji dotyczących użytkowania urządzenia w bezpieczny sposób i rozumieją związane z tym ryzyko. Dzieci nie powinny bawić się urządzeniem. Czyszczenie i konserwacja nie powinny być dokonywane przez dzieci pozbawione nadzoru.

Spis treści

1	Zasady bezpieczeństwa	3
2	Nazwy części jednostek zewnętrznych i wewnętrznych	7
3	Elementy i funkcje pilota zdalnego sterowania	9
4	Podstawy obsługi	11
5	Obsługa timera.....	12
6	Instalacja	13
7	Uwagi dotyczące działania i wydajności klimatyzatora	13
8	Kierunek ustawienia żaluzji	14
9	Porady dotyczące oszczędzania energii i uzyskiwania odpowiedniej wydajności.....	19
10	Konserwacja.....	20
11	Rozwiązywanie problemów	21
12	Specyfikacje	22

Należy uważnie przeczytać niniejszą instrukcję, która zawiera ważne informacje zgodne z zapisami "Dyrektywy Maszynowej" (Dyrektywy 2006/42/WE), i upewnić się, że podane treści są zrozumiałe.







Ogólne oznaczenie: Klimatyzator

Wykwalifikowany instalator lub wykwalifikowany pracownik serwisu - definicja

Montaż, konserwację, naprawę i demontaż klimatyzatora może wykonywać jedynie wykwalifikowany instalator lub wykwalifikowany pracownik serwisu. Wykonanie jakiegokolwiek z powyższych czynności należy zlecać wykwalifikowanemu instalatorowi lub wykwalifikowanemu pracownikowi serwisu. Wykwalifikowany instalator lub wykwalifikowany pracownik serwisu to zleceniobiorca, który posiada wiedzę i odpowiednie kwalifikacje opisane w poniższej tabeli.

Zleceniobiorca	Wiedza i kwalifikacje, jakie musi posiadać zleceniobiorca
<ul style="list-style-type: none"> Wykwalifikowany instalator 	<ul style="list-style-type: none"> Wykwalifikowany monter to osoba, która instaluje, konserwuje, zmienia położenie i dokonuje demontażu klimatyzatorów firmy Toshiba Carrier Corporation. Osoba ta została przeszkolona pod kątem instalacji, konserwacji, zmian położenia i wykonywania demontażu klimatyzatorów firmy Toshiba Carrier Corporation lub została poinstruowana jak wykonywać wspomniane czynności przez osobę lub osoby przeszkolone, w związku z czym posiada dogłębną wiedzę związaną z wykonywaniem tych czynności. Wykwalifikowany monter, który może wykonywać prace elektryczne podczas instalacji, zmiany położenia i demontażu, posiada odpowiednie kwalifikacje do wykonywania prac elektrycznych określone w obowiązujących przepisach i rozporządzeniach i jest osobą przeszkoloną w wykonywaniu prac elektrycznych na klimatyzatorze firmy Toshiba Carrier Corporation lub poinstruowaną jak wykonywać wspomniane czynności przez osobę lub osoby przeszkolone, w związku z czym posiada dogłębną wiedzę związaną z wykonywaniem tych czynności. Wykwalifikowany monter, który może wykonywać prace związane z czynnikiem chłodniczym i instalacją rurową podczas instalacji, zmiany położenia i demontażu, posiada odpowiednie kwalifikacje do wykonywania prac z czynnikiem chłodniczym i instalacją rurową określone w obowiązujących przepisach i rozporządzeniach i jest osobą przeszkoloną w wykonywaniu prac z czynnikiem chłodniczym i instalacją rurową na klimatyzatorze firmy Toshiba Carrier Corporation lub poinstruowaną jak wykonywać wspomniane czynności przez osobę lub osoby przeszkolone, w związku z czym posiada dogłębną wiedzę związaną z wykonywaniem tych czynności. Wykwalifikowany monter, który może wykonywać prace na wysokościach, został przeszkolony na temat wykonywania prac na wysokościach przy klimatyzatorach firmy Toshiba Carrier Corporation lub został poinstruowany jak wykonywać wspomniane czynności przez osobę lub osoby przeszkolone, w związku z czym posiada dogłębną wiedzę związaną z wykonywaniem tych czynności.
<ul style="list-style-type: none"> Wykwalifikowany pracownik serwisu 	<ul style="list-style-type: none"> Wykwalifikowany pracownik serwisu to osoba, która instaluje, naprawia, konserwuje, zmienia położenie i dokonuje demontażu klimatyzatorów firmy Toshiba Carrier Corporation. Osoba ta została przeszkolona pod kątem instalacji, naprawy, konserwacji, zmian położenia i wykonywania demontażu klimatyzatorów firmy Toshiba Carrier Corporation lub została poinstruowana jak wykonywać wspomniane czynności przez osobę lub osoby przeszkolone, w związku z czym posiada dogłębną wiedzę związaną z wykonywaniem tych czynności. Wykwalifikowany pracownik serwisu, który może wykonywać prace elektryczne podczas instalacji, naprawy, zmiany położenia i demontażu, posiada odpowiednie kwalifikacje do wykonywania prac elektrycznych określone w obowiązujących przepisach i rozporządzeniach i jest osobą przeszkoloną w wykonywaniu prac elektrycznych na klimatyzatorze firmy Toshiba Carrier Corporation lub poinstruowaną jak wykonywać wspomniane czynności przez osobę lub osoby przeszkolone, w związku z czym posiada dogłębną wiedzę związaną z wykonywaniem tych czynności. Wykwalifikowany pracownik serwisu, który może wykonywać prace związane z czynnikiem chłodniczym i instalacją rurową podczas instalacji, naprawy, zmiany położenia i demontażu, posiada odpowiednie kwalifikacje do wykonywania prac z czynnikiem chłodniczym i instalacją rurową określone w obowiązujących przepisach i rozporządzeniach i jest osobą przeszkoloną w wykonywaniu prac z czynnikiem chłodniczym i instalacją rurową na klimatyzatorze firmy Toshiba Carrier Corporation lub poinstruowaną jak wykonywać wspomniane czynności przez osobę lub osoby przeszkolone, w związku z czym posiada dogłębną wiedzę związaną z wykonywaniem tych czynności. Wykwalifikowany pracownik serwisu, który może wykonywać prace na wysokościach, został przeszkolony na temat wykonywania prac na wysokościach przy klimatyzatorach firmy Toshiba Carrier Corporation lub został poinstruowany jak wykonywać wspomniane czynności przez osobę lub osoby przeszkolone, w związku z czym posiada dogłębną wiedzę związaną z wykonywaniem tych czynności.

■ Ostrzeżenia na zespole klimatyzatora

Rodzaj ostrzeżenia	Opis		
 <table border="1"> <tr> <td>WARNING</td> </tr> <tr> <td>ELECTRICAL SHOCK HAZARD Disconnect all remote electric power supplies before servicing.</td> </tr> </table>	WARNING	ELECTRICAL SHOCK HAZARD Disconnect all remote electric power supplies before servicing.	<p>OSTRZEŻENIE</p> <p>ZAGROŻENIE PORAŻENIEM ELEKTRYCZNYM Przed przystąpieniem do obsługi odłączyć wszystkie zdalne źródła zasilania elektrycznego.</p>
WARNING			
ELECTRICAL SHOCK HAZARD Disconnect all remote electric power supplies before servicing.			
 <table border="1"> <tr> <td>WARNING</td> </tr> <tr> <td>Moving parts. Do not operate unit with grille removed. Stop the unit before the servicing.</td> </tr> </table>	WARNING	Moving parts. Do not operate unit with grille removed. Stop the unit before the servicing.	<p>OSTRZEŻENIE</p> <p>Części ruchome. Nie uruchamiać urządzenia ze zdemontowaną kratką nadmuchu powietrza. Przed przystąpieniem do obsługi zatrzymać urządzenie.</p>
WARNING			
Moving parts. Do not operate unit with grille removed. Stop the unit before the servicing.			
 <table border="1"> <tr> <td>CAUTION</td> </tr> <tr> <td>High temperature parts. You might get burned when removing this panel.</td> </tr> </table>	CAUTION	High temperature parts. You might get burned when removing this panel.	<p>UWAGA</p> <p>Podzespoły o wysokiej temperaturze. Ściągnięcie tego panelu grozi poparzeniem.</p>
CAUTION			
High temperature parts. You might get burned when removing this panel.			
 <table border="1"> <tr> <td>CAUTION</td> </tr> <tr> <td>Do not touch the aluminum fins of the unit. Doing so may result in injury.</td> </tr> </table>	CAUTION	Do not touch the aluminum fins of the unit. Doing so may result in injury.	<p>UWAGA</p> <p>Nie dotykać aluminiowych żeber urządzenia. W przeciwnym razie może dojść do obrażeń ciała.</p>
CAUTION			
Do not touch the aluminum fins of the unit. Doing so may result in injury.			
 <table border="1"> <tr> <td>CAUTION</td> </tr> <tr> <td>BURST HAZARD Open the service valves before the operation, otherwise there might be the burst.</td> </tr> </table>	CAUTION	BURST HAZARD Open the service valves before the operation, otherwise there might be the burst.	<p>UWAGA</p> <p>NIEBEZPIECZEŃSTWO ROZERWANIA Przed uruchomieniem otworzyć zawory serwisowe, w przeciwnym razie może dojść do rozerwania instalacji.</p>
CAUTION			
BURST HAZARD Open the service valves before the operation, otherwise there might be the burst.			
 <table border="1"> <tr> <td>CAUTION</td> </tr> <tr> <td>Do not climb onto the fan guard. Doing so may result in injury.</td> </tr> </table>	CAUTION	Do not climb onto the fan guard. Doing so may result in injury.	<p>UWAGA</p> <p>Nie wspinać się na osłonę wentylatora. W przeciwnym razie może dojść do obrażeń ciała.</p>
CAUTION			
Do not climb onto the fan guard. Doing so may result in injury.			

1 Zasady bezpieczeństwa

Producent nie ponosi odpowiedzialności za straty spowodowane nieprzestrzeganiem zaleceń zamieszczonych w niniejszej instrukcji.

⚠ OSTRZEŻENIE

Ogólne

- Przed pierwszym użyciem klimatyzatora dokładnie przeczytać Instrukcję obsługi. Znajduje się w niej wiele ważnych informacji, które należy znać podczas codziennego użytkowania.
- O zainstalowanie poprosić sprzedawcę lub specjalistę. Klimatyzator może być zainstalowany tylko przez wykwalifikowanego instalatora (*1). Instalacja klimatyzatora przez osobę niewykwalifikowaną może prowadzić do problemów, takich jak wybuch pożaru, porażenie prądem, obrażenia, wyciek wody, hałas i wibracje.
- Nie używać do uzupełniania lub wymiany innego czynnika chłodniczego niż zalecany. Grozi to nieprawidłowym wzrostem ciśnienia w obiegu chłodniczym, co może doprowadzić do awarii lub wybuchu urządzenia oraz odniesienia obrażeń.
- Nie należy instalować jednostek zewnętrznych w miejscach, w których ich działanie mogłoby powodować niedogodności.
- To urządzenie jest przeznaczone do użytku przez specjalistów lub odpowiednio przeszkolonych użytkowników, w branży oświetleniowej lub na fermach, bądź do użytku komercyjnego przez laików.

Transport i przechowywanie

- Transportując klimatyzator używać butów ze wzmocnionymi czubkami, ochronnych rękawic i innej odzieży ochronnej.
- Podczas przenoszenia klimatyzatora nie wolno chwytać za taśmy owinięte wokół opakowania kartonowego. Pęknięcie taśmy grozi obrażeniami.
- Przenosząc kartony w celu ich magazynowania lub transportu, należy przestrzegać zaleceń widniejących na kartonach. Nieprzestrzeganie tych zaleceń może spowodować przewrócenie się kartonów poukładanych na stosie.
- Należy zapewnić stabilność klimatyzatora w czasie jego transportu lub przenoszenia. Jeśli którakolwiek część produktu jest uszkodzona, skontaktować się z dealerem.

Instalacja

- Prace elektryczne przy klimatyzatorze może wykonywać wyłącznie wykwalifikowany instalator (*1) lub wykwalifikowany pracownik serwisu (*1). W żadnym wypadku prac tych nie wolno powierzać osobie bez odpowiednich kwalifikacji, ponieważ niewłaściwie wykonana praca grozi porażeniem prądem i/lub przebicciem elektrycznym.
- Po zakończeniu instalacji poprosić montera o pokazanie, gdzie znajduje się wyłącznik. W przypadku wystąpienia błędu klimatyzatora ustawić wyłącznik do pozycji wyłączenia (OFF) i skontaktować się z pracownikiem serwisu.
- W przypadku montażu urządzenia w małym pomieszczeniu należy zapewnić odpowiednie środki, aby w razie wycieku czynnika chłodniczego nie doszło do przekroczenia granicznego poziomu stężenia. Wdrażając wspomniane środki należy zasięgnąć porady w punkcie zakupu klimatyzatora. Zbyt duże stężenie czynnika chłodniczego grozi wypadkiem spowodowanym niedoborem tlenu.
- Nie montować klimatyzatora w miejscu, gdzie występuje ryzyko pojawienia się łatwopalnego gazu. Ulatniający się łatwopalny gaz może zebrać się wokół urządzenia, grożąc pożarem.
- Kupując osobne elementy upewnić się, że są to marki zalecane przez producenta. Używanie produktów innych niż zalecane może prowadzić do pożaru, porażenia prądem, wycieku wody itp. Instalacja musi być przeprowadzona przez specjalistę.
- Potwierdzić prawidłowe wykonanie uziemienia.

Obsługa

- Przed otwarciem kratki wlotowej jednostki wewnętrznej lub panelu serwisowego jednostki zewnętrznej, bezpiecznik automatyczny należy ustawić w pozycji OFF. Zaniechanie ustawienia bezpiecznika automatycznego w pozycji OFF grozi porażeniem elektrycznym w razie kontaktu z wewnętrznymi podzespołami. Tylko wykwalifikowany instalator (*1) lub wykwalifikowany pracownik serwisu (*1) może demontować kratkę wlotową jednostki wewnętrznej lub panel serwisowy jednostki zewnętrznej i wykonywać wymagane prace.
- W klimatyzatorze znajdują się elementy pod wysokim napięciem oraz elementy ruchome. Nie zdejmować kratki wlotu powietrza jednostki wewnętrznej ani panelu serwisowego jednostki zewnętrznej, ponieważ grozi to porażeniem prądem lub przyskrzynieniem palców lub wkładanych przedmiotów. Jeśli konieczne będzie wymontowanie

- tych części, skontaktować się z wykwalifikowanym monterem lub wykwalifikowanym pracownikiem serwisu.
- Nie przenosić ani nie naprawiać jednostki samodzielnie. Ponieważ w jednostce obecne jest wysokie napięcie, podczas zdejmowania pokrywy i jednostki głównej użytkownik może zostać porażony prądem.
 - Do wyczyszczenia filtra jednostki wewnętrznej lub wykonania innych prac na wysokości należy użyć podestu o wysokości powyżej 50 cm. Z uwagi na ryzyko upadku i doznania obrażeń podczas pracy na wysokości takie czynności nie powinny być wykonywane przez niewykwalifikowanych pracowników. Jeśli konieczne będzie wykonanie wymienionych czynności, należy poprosić o to wykwalifikowanego montera lub wykwalifikowanego pracownika serwisu.
 - Nie dotykać aluminiowych żeber jednostki zewnętrznej. W przeciwnym razie można doznać obrażeń. Jeśli dotknięcie żeber będzie konieczne, nie dotykać ich samemu, ale skontaktować się z wykwalifikowanym monterem lub wykwalifikowanym pracownikiem serwisu.
 - Zabrania się wspinania na jednostkę zewnętrzną, jak również kładzenia jakichkolwiek przedmiotów na jej górnej powierzchni. W przeciwnym razie może dojść do obrażeń ciała spowodowanych upadkiem lub strąceniem wspomnianych przedmiotów z jednostki zewnętrznej.
 - Urządzenia, w którym następuje spalanie, nie wolno ustawiać bezpośrednio w strumieniu powietrza z klimatyzatora, ponieważ może dochodzić wówczas do niecałkowitego spalania.
 - Jeśli klimatyzator jest używany w tym samym miejscu, co urządzenie do spalania, należy zapewnić prawidłową wentylację, aby do pomieszczenia była doprowadzana wystarczająca ilość świeżego powietrza. Nieprawidłowa wentylacja spowoduje niedobór tlenu.
 - Jeśli klimatyzator jest używany w zamkniętym pomieszczeniu, należy zapewnić odpowiednią wentylację pomieszczenia. Nieprawidłowa wentylacja spowoduje niedobór tlenu.
 - Nie wystawiać części ciała na długotrwałe bezpośrednie działanie chłodnego powietrza i nie chłodzić się nadmiernie. Może to prowadzić do stanu chorobowego i utraty zdrowia.
 - Nie wsadzać palców lub innych przedmiotów do wlotu lub wylotu powietrza. Może to prowadzić do obrażeń, ponieważ wewnątrz

- urządzenia szybko obraca się wentylator.
- Skonsultować się ze sklepem, w którym dokonano zakupu, jeśli klimatyzator nie działa prawidłowo (podczas chłodzenia lub grzania), ponieważ przyczyną może być wyciek czynnika chłodniczego. Potwierdzić szczegółowe informacje dotyczące naprawy u specjalisty (*1), jeśli naprawa wymaga dodatkowego naładowania czynnika chłodniczego.
 - Przed czyszczeniem zatrzymać pracę klimatyzatora i wyłączyć włącznik obwodu. W przeciwnym razie może dojść do obrażeń, ponieważ wewnątrz urządzenia szybko obraca się wentylator.

Naprawy

- W przypadku stwierdzenia pewnych nieprawidłowości w pracy klimatyzatora (pojawienie się informacji o błędzie na wyświetlaczu, zapach spalenizny, nietypowe odgłosy, niedziałająca funkcja chłodzenia lub grzania, wyciek wody) nie wolno dotykać klimatyzatora, lecz należy ustawić bezpiecznik automatyczny w pozycji OFF i skontaktować się z wykwalifikowanym pracownikiem serwisu. Podjąć stosowne środki zabezpieczające, aby do momentu przybycia wykwalifikowanego pracownika serwisu zasilanie nie było włączane (na przykład umieszczając ostrzeżenie "awaria" w sąsiedztwie wyłącznika). Dalsza eksploatacja niesprawnego klimatyzatora grozi nasileniem się problemów mechanicznych, porażeniem prądem elektrycznym itp.
- W przypadku stwierdzenia uszkodzenia osłony wentylatora nie wolno zbliżać się do jednostki zewnętrznej, lecz ustawić bezpiecznik automatyczny w pozycji OFF i skontaktować się z serwisem w celu zlecenia naprawy wykwalifikowanemu pracownikowi serwisu. Nie przestawiać bezpiecznika automatycznego do pozycji ON do momentu zakończenia naprawy.
- Jeśli istnieje niebezpieczeństwo, że jednostka wewnętrzna może spaść, nie należy podchodzić do jednostki wewnętrznej, ale ustawić wyłącznik w pozycji wyłączenia (OFF) i skontaktować się z wykwalifikowanym monterem lub pracownikiem serwisu w celu ponownego zamontowania jednostki. Nie ustawiać wyłącznika w pozycji włączonej (ON), dopóki jednostka nie zostanie ponownie zamontowana.
- Jeśli istnieje niebezpieczeństwo, że jednostka zewnętrzna może się przewrócić, nie należy podchodzić do jednostki zewnętrznej, ale ustawić wyłącznik w pozycji wyłączenia (OFF) i skontaktować się

z wykwalifikowanym monterem lub pracownikiem serwisu w celu poprawienia montażu lub ponownego zamontowania jednostki. Nie ustawiać wyłącznika w pozycji włączonej (ON), dopóki poprawianie montażu lub ponowne montowanie nie zostanie zakończone.

- Nie wolno modyfikować urządzenia. Może to prowadzić do wybuchu pożaru, porażenia prądem itp.

Zmiana miejsca zamontowania urządzenia

- Jeśli konieczna będzie zmiana położenia klimatyzatora, nie należy robić tego samodzielnie, ale skonsultować się z wykwalifikowanym monterem lub wykwalifikowanym pracownikiem serwisu. Nieprawidłowe przeprowadzenie zmiany położenia klimatyzatora grozi porażeniem prądem i/lub pożarem.

⚠ UWAGA

Odłączanie urządzenia od głównego zasilania

- Urządzenie musi być podłączone do głównego źródła zasilania poprzez przełącznik z rozdzieleniem styku wynoszącym co najmniej 3 mm.

W linii zasilającej klimatyzatora musi być używany bezpiecznik instalacyjny (można używać wszystkich typów).

Instalacja

- Dobrze ułożyć wąż spustowy, aby zapewnić idealne odprowadzanie wody. Nieprawidłowy odpływ może spowodować zalanie pomieszczenia i zmochenie mebli.
- Klimatyzator należy podłączyć do oddzielnego źródła zasilania o podanym napięciu. W innym wypadku może się on zepsuć lub spowodować pożar.
- Sprawdzić, czy jednostka zewnętrzna jest zamocowana na podstawie. W przeciwnym razie może ona spaść lub spowodować inne wypadki.

Obsługa









- Nie używać tego klimatyzatora do celów specjalnych takich jak konserwacja żywności, narzędzi precyzyjnych, dzieł sztuki, hodowli zwierząt, w samochodach lub na jednostkach pływających itd.

- Nie dotykać przełączników mokrymi palcami. Grozi to porażeniem prądem.
- Jeśli klimatyzator nie będzie używany przez dłuższy okres, dla bezpieczeństwa należy wyłączyć główne zasilanie lub wyłącznik.
- Aby klimatyzator działał tak samo sprawnie, jak na początku, należy używać go w zakresie temperatury roboczej podanym w instrukcjach. W przeciwnym razie może dojść do usterki lub wycieku wody z jednostki.
- Do pilota zdalnego sterowania nie powinny się dostać żadne płyny. Uważać, aby nie wylać na niego soku, wody czy jakiegokolwiek innego płynu.
- Nie myć klimatyzatora. W przeciwnym razie może dojść do porażenia prądem.
- Sprawdzić, czy podstawa instalacyjna i inne elementy nie zostały zużyte po długotrwałym użytkowaniu. Pozostawienie ich w takim stanie może prowadzić do upadku urządzenia i obrażeń.
- Nie pozostawiać palnych aerozoli lub innych palnych materiałów w pobliżu klimatyzatora i nie rozpylać palnych aerozoli bezpośrednio na klimatyzator. Mogą one ulec zapłonowi.
- Przed czyszczeniem zatrzymać pracę klimatyzatora i wyłączyć wyłącznik obwodu. W przeciwnym razie może dojść do obrażeń, ponieważ wewnątrz urządzenia szybko obraca się wentylator.
- Nie stawiać na urządzeniu naczyń z wodą, takich jak wazon. Dostanie się wody do urządzenia może spowodować degradację izolacji elektrycznej i prowadzić do porażenia prądem.
- Poprosić sprzedawcę o przeprowadzenie czyszczenia klimatyzatora. Czyszczenie klimatyzatora w nieprawidłowy sposób może spowodować uszkodzenie plastikowych części, ich izolacji itp., co może prowadzić do awarii. W najgorszym przypadku może dojść do wycieku wody, porażenia prądem, wydzielania się dymu i pożaru.
- Nie wolno myć klimatyzatorów myjkami ciśnieniowymi. Może dojść do wycieku i porażenia prądem lub pożaru.

(*1) Informacje w rozdziale "Wykwalifikowany instalator lub wykwalifikowany pracownik serwisu - definicja".

■ Informacje dotyczące transportu, przenoszenia i przechowywania kartonów

Przykłady oznaczeń na kartonie

Symbol	Opis	Symbol	Opis	Symbol	Opis
	Chronić przed wilgocią		Nie upuszczać		Nie kłaść poziomo
	Delikatne		Wysokość stosu (w tym przypadku można ułożyć na stosie 12 kartonów)		Nie chodzić po kartonie
	Tą stroną do góry		Nie nadepnąć		Obchodzić się ostrożnie

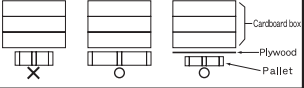
	Caution Injury possibility. Don't handle with packing band, or may get injured in case of broken band.	Stacking notice. In case that cardboard boxes protrude out of pallet when stacking, lay a 10mm thick plywood over the pallet. 
UWAGA Ryzyko odniesienia obrażeń. Nie chwytać za taśmę. Grozi to odniesieniem obrażeń w razie zerwania taśmy.	Uwaga dotycząca układania stosów. Jeśli kartony wystają poza paletę podczas układania, na palecie należy umieścić 10 mm sklejkę.	

■ Jednostki wewnętrzne, które mogą być podłączone

Model	Nazwa modelu
Kasetowy 4-drożny	MMU-AP****H*
Kompaktowy kasetowy 4-drożny	MMU-AP****MH*
Kasetowy 2-drożny	MMU-AP****WH
Kasetowy 1-drożny	MMU-AP****YH*
	MMU-AP****SH*
Kanałowy standardowy	MMD-AP****BH*
Kanałowy o wysokim ciśnieniu statycznym	MMD-AP****H*
Wąski przewód wentylacyjny	MMD-AP****SPH*
Sufit	MMC-AP****H*
Podłogowy stojący, typu szafka	MML-AP****H*
Podłogowy stojący, wbudowany	MML-AP****BH*
Podłogowy stojący	MMF-AP****H*
Kompaktowy, dla wysokiej ściany	MMK-AP****MH*
	* Szczegóły tych modeli zawarto w dołączonych do jednostek wewnętrznych instrukcjach obsługi.
Wysoka ściana	MMK-AP****H*
	* Szczegóły tych modeli zawarto w dołączonych do jednostek wewnętrznych instrukcjach obsługi.
Wymiennik ciepła powietrze-powietrze z węzownicą bezpośredniego odparowania	MMD-VNK****HEXE*
	MMD-VN****HEXE*
	* Szczegóły tych modeli zawarto w dołączonych do jednostek wewnętrznych instrukcjach obsługi.
Typ konsoli	MML-AP****NH*
	* Szczegóły tych modeli zawarto w dołączonych do jednostek wewnętrznych instrukcjach obsługi.

2 Nazwy części jednostek zewnętrznych i wewnętrznych

■ Urządzenie zewnętrzne

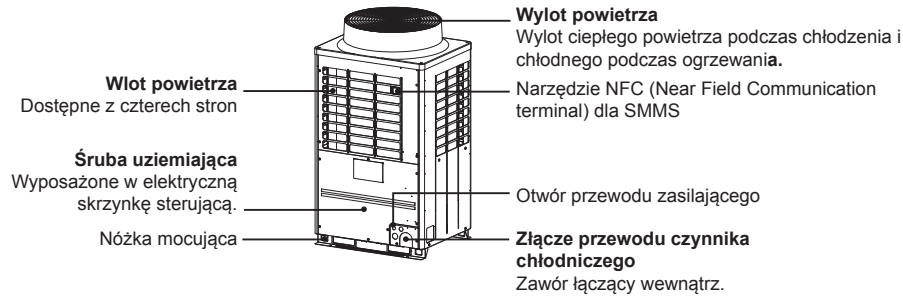

■ Urządzenie wewnętrzne

◆ Typ kasetowy 4-drożny

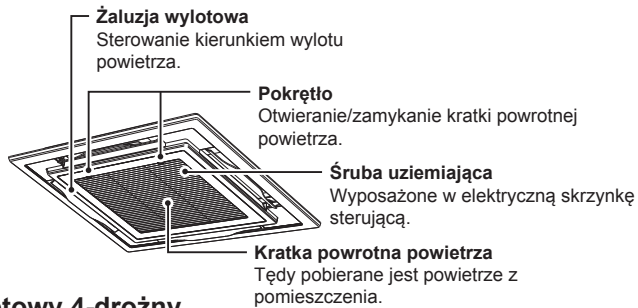

◆ Typ kompaktowy kasetowy 4-drożny

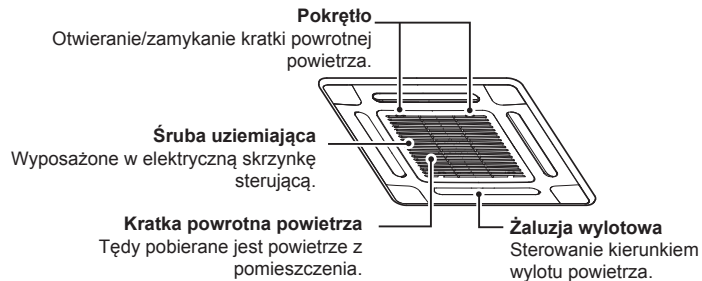

◆ Typ kasetowy 2-drożny

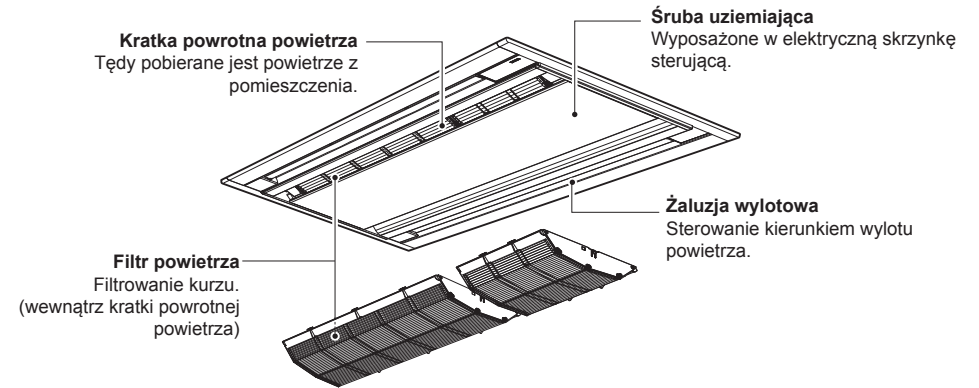

◆ Typ kasetowy 1-drożny

MMU-AP007*YH* do AP012*YH*

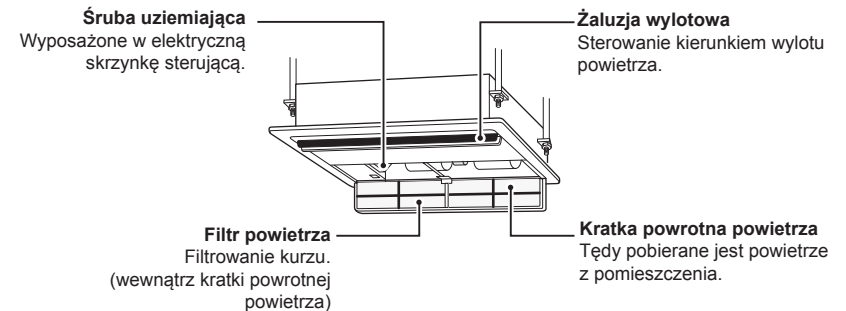

MMU-AP015*SH* do AP024*SH*

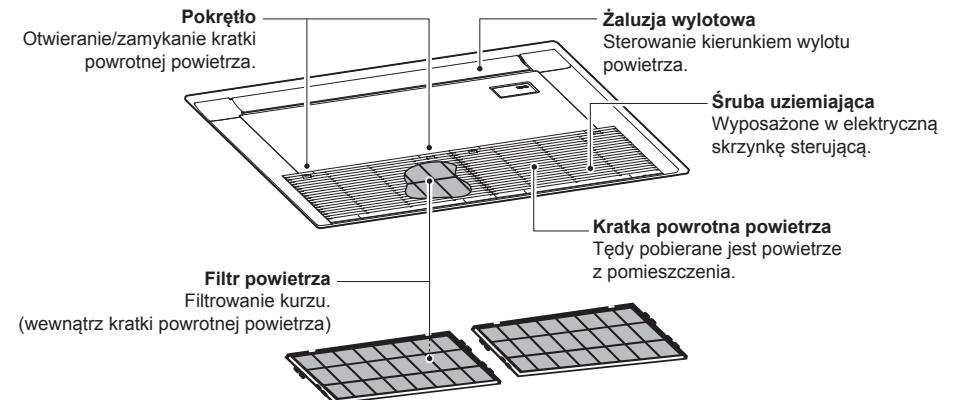

◆ Kanałowy, typ standardowy

MMD-AP***H*

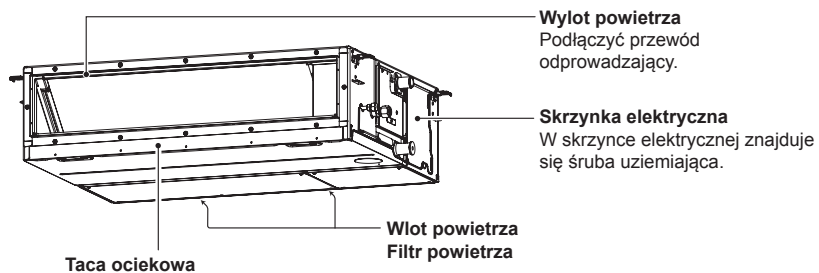

◆ Typ kanałowy o wysokim ciśnieniu statycznym

MMD-AP018*H* do AP048*H*

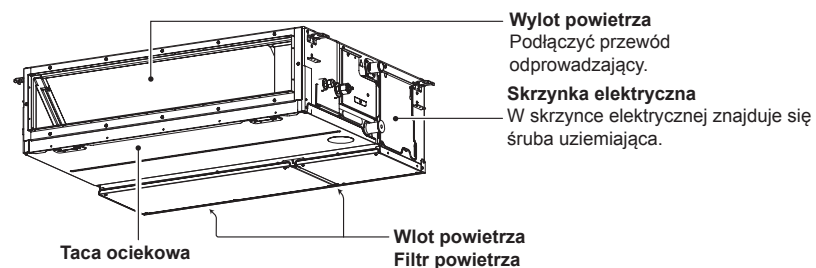

MMD-AP0724H* do AP0964H*

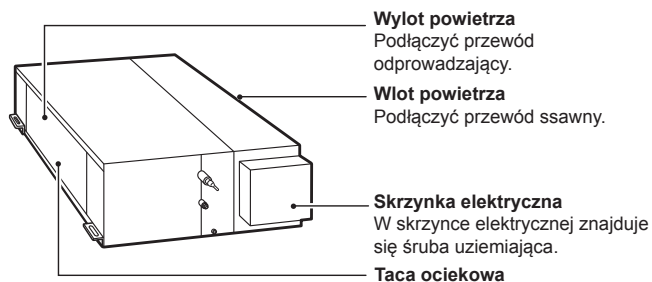

MMD-AP0726H* do AP0966H*

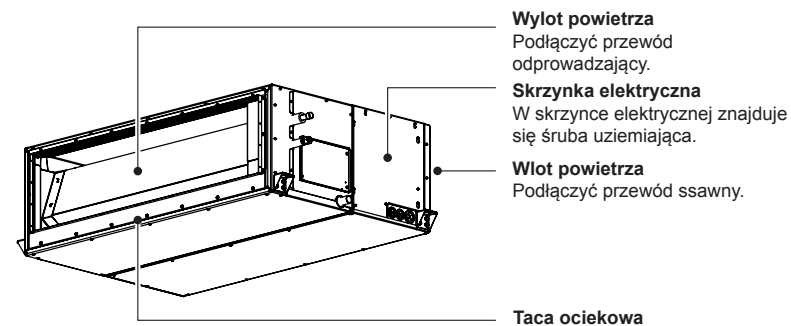

◆ Typ z wąskim przewodem wentylacyjnym

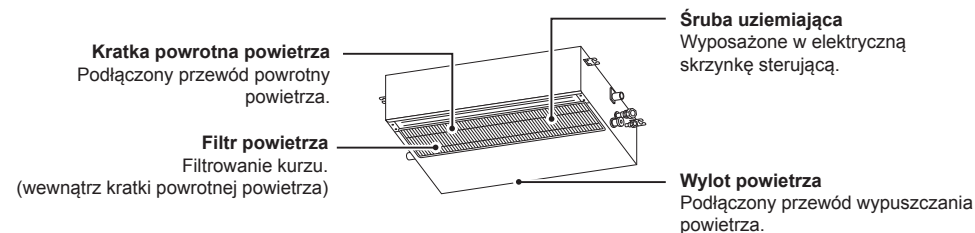

◆ Typ podsufitowy

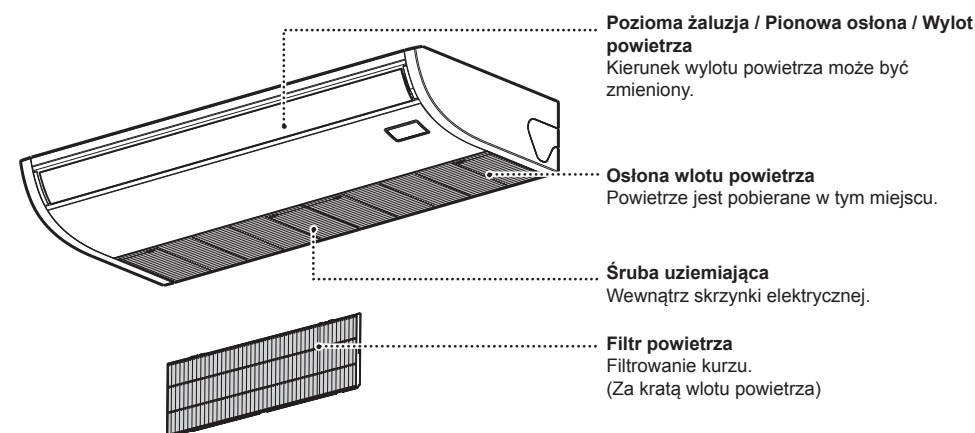

◆ Podłogowy stojący, typu szafka

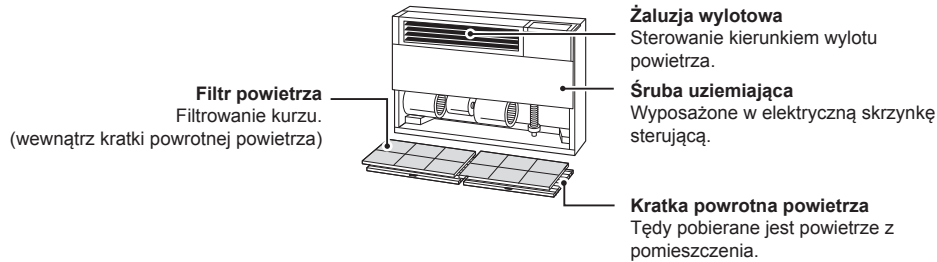

◆ Podłogowy stojący, wbudowany

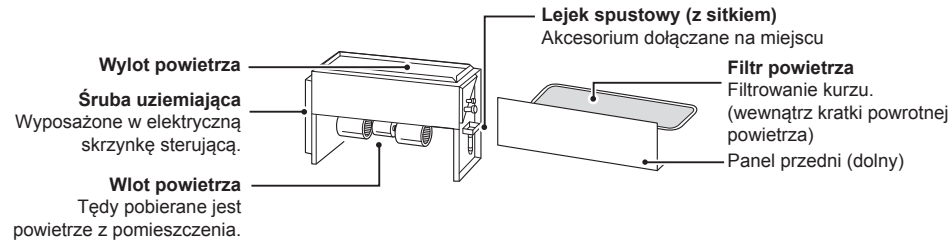

◆ Typ podłogowy stojący

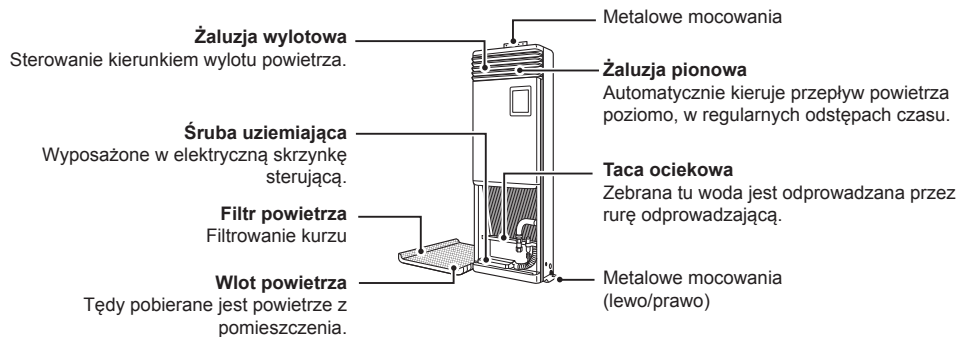

3 Elementy i funkcje pilota zdalnego sterowania

Ten zdalny sterownik może kontrolować pracę maksymalnie 8 jednostek wewnętrznych.

■ Część z wyświetlaczem

Na poniższym przykładzie pokazano wszystkie kontrolki. W rzeczywistości będą wyświetlane tylko wybrane opcje.

- **SETTING** błyska na wyświetlaczu pilota przy pierwszym włączeniu zasilania.
- Postęp inicjalizacji ustawień, gdy błyska **SETTING**. Pilot zdalnego sterowania jest gotowy do użytku, gdy **SETTING** zniknie.

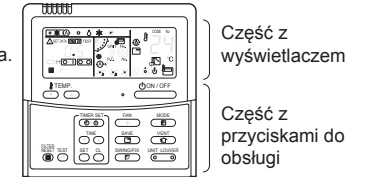

UWAGA

Wyświetlacz LCD (Liquid Crystal Display) może być tymczasowo rozmazany w wyniku działania elektryczności statycznej.

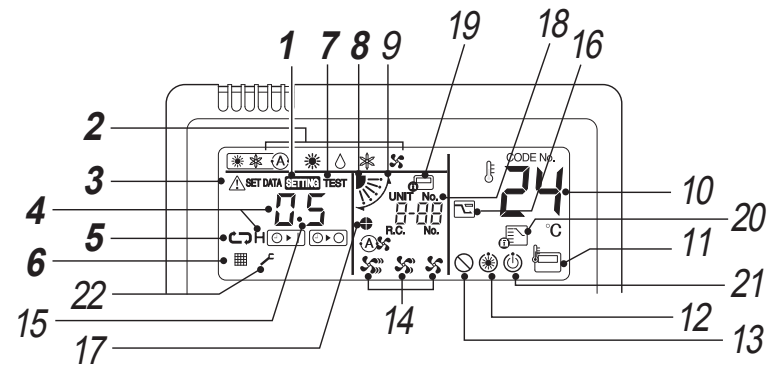

- 1 Kontrolka SETTING**
Wyświetlana podczas ustawiania programatora lub innych funkcji.
- 2 Kontrolka trybu pracy**
Oznacza wybrany tryb pracy.
- 3 Wskaźnik kontroli**
Wyświetlany w przypadku aktywacji urządzenia ochronnego lub wystąpienia problemu.
- 4 Wyświetlacz czasu**
Wyświetla czas programatora. (Wskazuje kod kontroli w przypadku wystąpienia problemu)
- 5 Kontrolka trybu programatora**
Wyświetla tryb programatora.
- 6 Kontrolka filtra**
Przypomina o czyszczeniu filtra powietrza
- 7 Kontrolka TEST**
Wyświetlana podczas próbnego uruchamiania.
- 8 Wyświetlacz ustawienia żaluzji**
Wskazuje pozycję żaluzji.
* Tylko dla podsufitowych typów kasetowych 4-drożnych, 1-drożnych i 2-drożnych

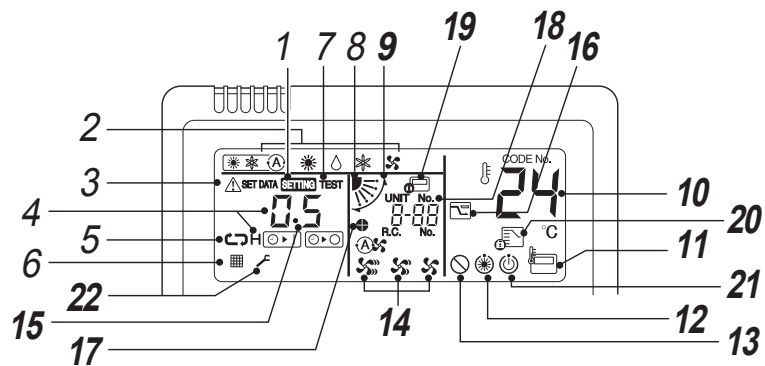

9 Kontrolka wachlowania

Wyświetlana podczas ruchu żaluzji w górę/w dół.

10 Wskaźnik nastawy temperatury

Wyświetlona jest wybrana nastawa temperatury.

11 Kontrolka czujnika pilota zdalnego sterowania

Wyświetlana, gdy używany jest czujnik pilota zdalnego sterowania.

12 Kontrolka nagrzewania wstępnego





Wyświetlana, gdy włączany jest tryb ogrzewania lub tryb rozmrażania. Gdy wyświetlona jest ta kontrolka, wentylator wewnętrzny jest wyłączony lub działa w trybie wentylatora.

13 Brak kontrolki funkcji

Wyświetlana, gdy żądana funkcja nie jest dostępna w danym modelu.

14 Kontrolka prędkości wentylatora

Oznacza wybraną prędkość wentylatora:

(Auto) 
 (High) 
 (Medium) 
 (Low) 

15 Wyświetlacz liczby żaluzji (przykład: 01, 02, 03, 04)

(Tylko typ kasetowy 4-drożny)

16 Wskaźnik trybu oszczędzania energii

Wyświetlana w trybie oszczędzania energii.

17 Kontrolka blokady żaluzji

Wyświetlana, gdy żaluzje są zamknięte. (Tylko typ kasetowy 4-drożny)

18 Wskaźnik UNIT No.

Wyświetla numer wybranej jednostki wewnętrznej. Wyświetla również kod kontroli jednostki wewnętrznej i zewnętrznej.

19 Kontrolka centralnego sterowania

Wyświetlana, gdy klimatyzator jest sterowany centralnie i używany z urządzeniami sterowania centralnego, takimi jak pilot centralny. Jeśli użycie pilota jest zablokowane przez sterowanie centralne,  błyska, gdy na pilocie naciśnięty zostanie przycisk ON/OFF, MODE lub TEMP., a przyciski te nie działają. (Ustawienia, które mogą zostać skonfigurowane na pilocie zależą od trybu centralnego sterowania. Szczegółowe informacje można znaleźć w Instrukcji obsługi zdalnego sterownika centralnego sterowania.)

20 Wskaźnik kontroli trybu pracy

Wyświetlany po naciśnięciu przycisku MODE, gdy tryb pracy jest na stałe ustalony na chłodzenie lub ogrzewanie przez administratora klimatyzatora.

21 Wyświetlacz gotowości do pracy

Ten wyświetlacz pojawia się tylko w niektórych modelach.

22 Wskaźnik serwisowy

Wyświetlany w przypadku aktywacji urządzenia ochronnego lub wystąpienia problemu.

■ Część z przyciskami do obsługi

Gdy ustawienia zostaną skonfigurowane, wystarczy nacisnąć przycisk .

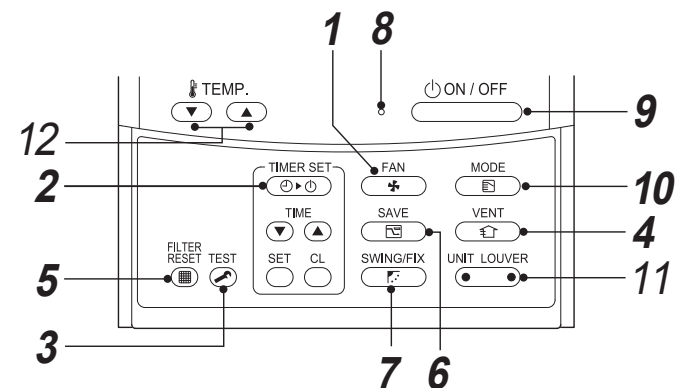

1 (przycisk wyboru prędkości wentylatora)

Wybór odpowiedniej prędkości wentylatora.

* Niedostępne dla typu kanałowego z wysokim ciśnieniem statycznym i wlotem świeżego powietrza. Wyświetlane tylko "High".

2 (przycisk ustawiania timera)

Służy do nastawiania timera.

3 (przycisk testu)



Służy tylko do wykonywania czynności serwisowych.

(Nie używać tego przycisku podczas zwykłej obsługi.)

4 przycisk

Używane, gdy podłączony jest wentylator (dostępny komercyjnie). Nacisnąć przycisk, aby włączyć/wyłączyć wentylator. Włączenie/wyłączenie klimatyzatora powoduje także włączenie/wyłączenie wentylatora.

* Jeśli na wyświetlaczu pilota pojawia się

 po naciśnięciu przycisku , wentylator nie jest podłączony.

5 (przycisk kasowania filtra)

Resetuje kontrolkę "FILTER" po czyszczeniu.

6 (przycisk oszczędzania energii)

Służy do włączania trybu oszczędzania energii.

7 przycisk

Służy do wyboru automatycznego wachlowania lub stałej pozycji żaluzji. *Niedostępne dla typu z ukrytym przewodem, z przewodem typu slim, wbudowanego w podłogę i podłogowego stojącego typu szafka z dolotem świeżego powietrza.

8 Lampka aktywności

Zapala się podczas działania.

Miga w przypadku wystąpienia problemu lub aktywacji urządzenia ochronnego.

9 przycisk

Naciśnięcie włącza urządzenie, ponowne naciśnięcie wyłącza urządzenie.

10 (przycisk wyboru trybu pracy)

Służy do wyboru pożądanego trybu pracy.

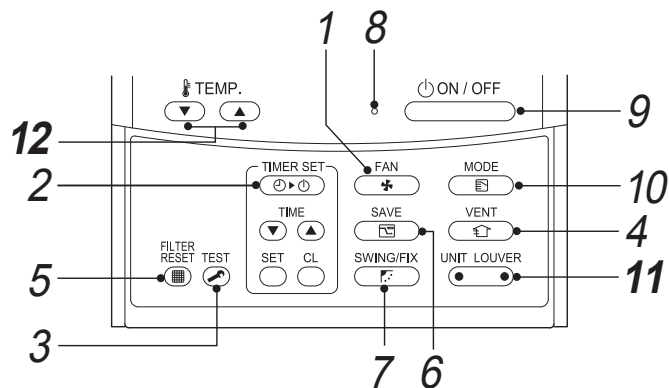

11 UNIT LOUVER (przycisk wyboru jednostki/żaluzji)
Służy do wyboru numeru jednostki (z lewej strony) i numeru żaluzji (z prawej strony).

Przycisk UNIT:

Jeśli jeden pilot steruje dwoma lub więcej jednostkami wewnętrznymi, ten przycisk służy do wyboru jednostki, w której przeprowadzona ma być regulacja kierunku nadmuchu.

Przycisk LOUVER: (Tylko typ kasetowy 4-drożny)

Wybór sterowanej żaluzji podczas regulacji ustawienia blokady żaluzji lub ustawienia kierunku wiatru osobno dla każdej żaluzji.

12 TEMP. przycisk

Regulacja zadanej temperatury. Wartość zadana ustawia się za pomocą przycisków TEMP. lub TEMP..

OPCJA:

Czujnik pilota zdalnego sterowania

Zwykle czujnik temperatury jednostki wewnętrznej wyczuwa powrotną temperaturę powietrza. Można również odczytywać temperaturę powietrza powrotnego w okolicach pilota zdalnego sterowania. Dla uzyskania szczegółowych informacji skontaktuj się ze sprzedawcą.

* Nie używać tej funkcji, gdy klimatyzator jest sterowany grupowo.

4 Podstawy obsługi

- Przy pierwszym uruchomieniu klimatyzatora lub w razie zmiany ustawień należy postępować według poniższych procedur. Poczynając od następnego razu, naciśnięcie przycisku ON/OFF uruchamia pracę klimatyzatora z wybranymi ustawieniami.

■ Przygotowanie

Włączyć zasilanie za pomocą włącznika

- Po włączeniu, na wyświetlaczu pilota pojawia się linia separacji i błyska SETTING.
- * Pilot zdalnego sterowania nie będzie działał przez około 1 minutę po włączeniu zasilania. Nie oznacza to usterki.

WYMAGANIA

- Podczas użytkowania trzymać włącznik ustawiony w pozycji włączonej.
- W przypadku wznowienia pracy klimatyzatora po długim okresie bezczynności, włączyć włącznik zasilania przynajmniej 12 godzin przed rozpoczęciem pracy urządzenia.

■ Operations

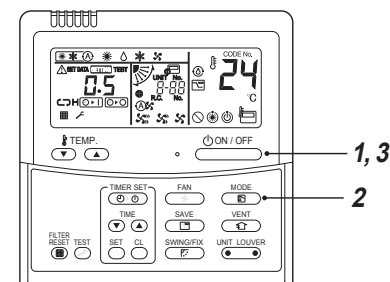

3 Nacisnąć przycisk ON/OFF, aby zatrzymać pracę.
Kontrolka pracy urządzenia wyłącza się.

■ Zmiana prędkości wentylatora

1 Nacisnąć przycisk "FAN FAN", aby wybrać prędkość wentylatora.
• Każde naciśnięcie przycisku powoduje zmianę prędkości wentylatora i jej ikony, w następującej kolejności:
(Tryb "Auto" nie może być wybrany w trybie wentylatora FAN.)

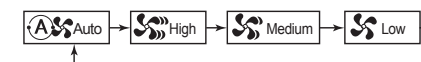

1 Nacisnąć przycisk ON/OFF.
Zapali się kontrolka pracy.

2 Nacisnąć przycisk "MODE MODE", aby wybrać tryb pracy.
Każde naciśnięcie przycisku powoduje zmianę trybu pracy i jego ikony, w następującej kolejności:

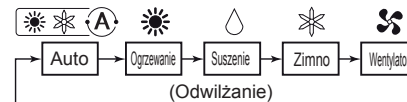

"Suszenie" nie jest dostępne dla typu kanałowego z wysokim ciśnieniem statycznym.

- Podczas ogrzewania, jeśli pomieszczenie nie nagrzewa się po włączeniu "Low", wybrać "High" lub "Medium".
- Czujnik temperatury określa temperaturę powietrza powrotnego w jednostce wewnętrznej, która może nieznacznie różnić się od temperatury pomieszczenia, zależnie od stanu instalacji. Ustawiona temperatura jest docelową temperaturą dla pomieszczenia.
- Funkcja wyboru prędkości wentylatora nie jest dostępna dla typu kanałowego z wysokim ciśnieniem statycznym. Prędkość wentylatora jest stała i ustawiona jest kontrolka "High"

■ Zmiana ustawionej Temperatury

- Nacisnąć przyciski "TEMP. ▾ ▸".**
Nacisnąć **▸**, aby zwiększyć temperaturę i **▾**, aby obniżyć temperaturę. (Ustawiona temperatura nie może być zmieniona w trybie wentylatora.)

UWAGA

Podczas chłodzenia

Urządzenie zaczyna działać po około 1 minucie.

Podczas ogrzewania



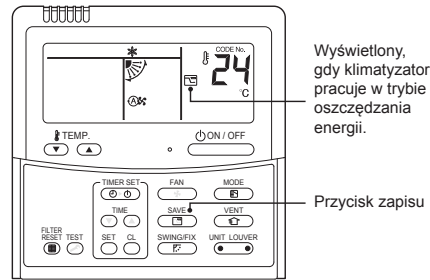

- Klimatyzator może nadal działać w trybie wentylatora przez około 30 sekund po zatrzymaniu ogrzewania.
- Ogrzane powietrze wydobywa się po 3 do 5 minutach wstępnego nagrzewania, przy wewnętrznym wentylatorze nadal wyłączonym. (Na pilocie wyświetlona jest kontrolka wstępnego nagrzewania )
- Wentylator obraca się bardzo wolno, gdy temperatura pomieszczenia osiąga temperaturęadaną. W przypadku typów kanałowych z wysokim ciśnieniem statycznym szybkość wentylatora nie zmienia się po osiągnięciu zadanej temperatury.

■ Oszczędzanie energii



Wyświetlony, gdy klimatyzator pracuje w trybie oszczędzania energii.

Przycisk zapisu

- Nacisnąć przycisk  podczas pracy urządzenia.**
 - Tryb oszczędzania energii zostanie włączony.
 -  pojawia się.
- Nacisnąć przycisk , aby wyłączyć pracę w trybie oszczędzania energii.**
 -  znika.

UWAGA

- Wydajność klimatyzatora zostaje ograniczona podczas oszczędzania energii. Powietrze w pomieszczeniu może nie zostać odpowiednio schłodzone lub ogrzane.
- Tryb oszczędzania energii nie zostanie wyłączony po zatrzymaniu urządzenia, zmiany trybu pracy lub wyłączenia włącznika.

5 Obsługa timera

Wybrać jeden z trzech dostępnych typów programatora: (Maks. 168 godzin)

- Timer wyłączenia :** Urządzenie przestaje pracować po określonym czasie.
- Timer powtarzanego wyłączenia :** Urządzenie przestaje pracować po określonym czasie przy każdym użyciu klimatyzatora.
- Timer włączenia :** Urządzenie zaczyna pracować po określonym czasie.

■ Ustawianie programatora

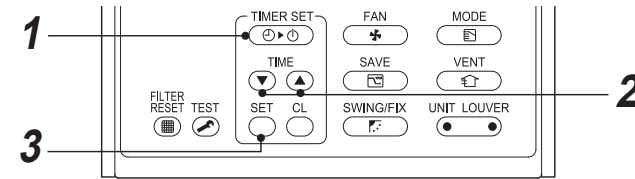

- Nacisnąć przycisk .**
Każde naciśnięcie przycisku powoduje zmianę trybu programatora i jego kontrolki, w następującej kolejności:

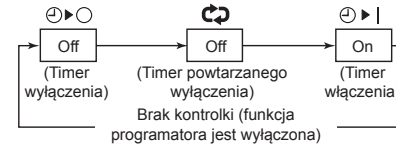

-  i kontrolka czasu błyska.



- Nacisnąć przyciski , aby ustawić okres czasu do uruchomienia zaprogramowanej akcji.**

- Ustawienie czasu zwiększa się o 0,5 godziny (30 minut) przy każdym naciśnięciu przycisku **▸**. Ustawienie czasu zwiększa się o 1 godzinę po przekroczeniu 1 doby (24 godzin). Maksymalne ustawienie to 7 dob (168 godzin). Na pilocie ustawienia pomiędzy 0,5 h i 23,5 h (*1) są wyświetlane w formie niezmienniczej. W przypadku przekroczenia 24 godzin (*2), pojawiają się dni i godziny.
- Ustawienie czasu zmniejsza się o 0,5 godziny (30 minut) w zakresie od 0,5 godziny do 23,5 godziny lub o 1 godzinę w zakresie od 24 do 168 godzin, przy każdym naciśnięciu przycisku **▾**.





Przykład informacji wyświetlanej na zdalnym sterowniku

- 23,5 godz. (*1)



- 34 godz. (*2)
 oznacza 1 dzień (24 godziny).
-  oznacza 10 godzin. (łącznie: 34 godziny)





- Nacisnąć przycisk .**
 -  znika, pojawia się wskazanie czasu i  lub  błyska. (Gdy używany jest programator włączenia ON, wszystkie wskazania oprócz czasu i  są wyłączone.)

■ Anulowanie programatora

- Nacisnąć przycisk .**
Kontrolka programatora znika.

UWAGA

- Gdy używany jest programator powtarzania wyłączenia Repeat OFF, naciśnięcie przycisku  po zatrzymaniu przez programator powoduje ponowne uruchomienie klimatyzatora i programator znowu wyłączy go po określonym czasie.
- Gdy używany jest programator wyłączenia OFF, wskazanie programatora tymczasowo znika na około 5 sekund po naciśnięciu przycisku . Jest to spowodowane procesami wewnątrz pilota i nie oznacza usterki.

6 Instalacja

Zapytaj firmę instalującą o ważne punkty w instrukcji ogólnej.

■ Lokalizacja

- Unikać instalacji w pobliżu maszyn emitujących fale o wysokiej częstotliwości.
- Nie nadaje się do instalacji w zakładach chemicznych, w których stosuje się ciekły dwutlenek węgla jako czynnik chłodniczy.
- Nie wolno instalować klimatyzatora w miejscach, w których występuje pył z żelaza lub innych metali. Jeśli pyły z żelaza lub innych metali przylgną lub nagromadzą się we wnętrzu klimatyzatora, może dojść do ich nagłego samozapłonu i pożaru.
- W określonych poniżej miejscach mogą występować usterki:
 - Obszary o dużej ilości kropelek oleju (w tym oleju maszynowego) lub oparów.
 - Zasolone obszary w pobliżu oceanu, itp.
 - Gorące źródła zawierające gazy siarkujące.
 - Mocno kwasowe lub zasadowe środowiska.
 W powyższych miejscach wymagana jest specjalna konserwacja lub elementy. Szczegółowych informacji udzieli sprzedawca, u którego dokonano zakupu produktu.
- Pozostawić odpowiednią przestrzeń wokół wlotu powietrza i wylotu jednostki wewnętrznej, aby umożliwić swobodną wentylację.
- Unikać miejsc, w których silny wiatr może wiać prosto we wlot i wylot powietrza jednostki zewnętrznej.
- Zamocować daszek lub pokrywę śniegową w jednostce zewnętrznej, która jest zainstalowana w obszarach z opadami śniegu. Szczegółowych informacji udzieli sprzedawca, u którego dokonano zakupu produktu.
- Upewnić się, że woda z jednostki zewnętrznej jest odprowadzana do miejsc z dobrym odpływem.
- Upewnić się, że do jednostki wewnętrznej zamocowany jest filtr powietrzny. W przeciwnym razie na wymienniku ciepła lub innych częściach może akumulować się kurz, co może prowadzić do wycieku wody.
- Pomiędzy klimatyzatorem/pilotem, a urządzeniami takimi jak telewizor lub radio należy zachować odległość przynajmniej 1 m. W przeciwnym razie mogą wystąpić zakłócenia obrazu lub szumy.
- Pozostawić odległość przynajmniej 1,5 m pomiędzy wylotem powietrza a alarmem pożarowym. W przeciwnym razie alarm może nie działać prawidłowo i nie wykrywać ognia w przypadku pożaru.

■ Zwracać uwagę na odgłosy pracy

- Umieścić urządzenie w miejscu odpowiednio zabezpieczonym przed wzrostem natężenia dźwięku i wibracji.
- Jeśli jakiś obiekt zostanie umieszczony w pobliżu wylotu powietrza jednostki zewnętrznej, hałas może się zwiększyć.
- Uważać, aby chłodne/gorące powietrze lub hałas, wydobywające się z wylotu powietrza jednostki zewnętrznej nie przeszkadzały sąsiadom

7 Uwagi dotyczące działania i wydajności klimatyzatora

■ Sprawdzić przed uruchomieniem

- Włączyć włącznik zasilania przynajmniej 12 godzin przed rozpoczęciem pracy urządzenia.
- Upewnić się, że przewód uziemiający jest prawidłowo podłączony.
- Upewnić się, że do jednostki wewnętrznej zamocowany jest filtr powietrzny.

■ Wydajność ogrzewania

- Do ogrzewania wykorzystywany jest system pompy ciepłej, który zbiera ciepło z zewnątrz i emituje je do wnętrza pomieszczenia. Gdy temperatura powietrza na zewnątrz spada, wydajność grzewcza urządzenia zostaje zredukowana.
- Gdy temperatura na zewnątrz jest niska, zaleca się stosowanie także innych urządzeń grzewczych.

■ Odszranianie podczas ogrzewania

- Jeśli podczas ogrzewania na jednostce zewnętrznej osiądzie szron, automatycznie włączane jest odszranianie (przez około 2 - 10 minut), w celu zwiększenia efektu grzewczego.
- Wentylator jednostki wewnętrznej jest wyłączony podczas odszraniania.

■ Ochrona 3-minutowa

Jednostka zewnętrzna nie będzie działać przez około 3 minuty, jeśli klimatyzator został ponownie uruchomiony natychmiast po zatrzymaniu lub po włączeniu włącznika zasilania. Ma to na celu ochronę układu.

■ Awaria zasilania

- W przypadku awarii zasilania wszystkie funkcje zostają wstrzymane.
- Aby przywrócić działanie funkcji, nacisnąć przycisk ON/OFF.

■ Obroty wentylatora zatrzymanej jednostki wewnętrznej

- Podczas, gdy inne jednostki wewnętrzne pracują, wentylatory jednostek wewnętrznych w trybie gotowości obracają się przez kilka minut, mniej więcej raz na godzinę, aby chronić urządzenia.

■ Mechanizm zabezpieczający (Przełącznik wysokiego ciśnienia)

Przełącznik wysokiego ciśnienia wyłącza klimatyzator automatycznie, gdy znajdzie się on pod nadmiernym obciążeniem. Jeśli aktywowane jest urządzenie zabezpieczające, działanie klimatyzatora zostaje zatrzymane i kontrolka pracy zacznie migać. Gdy urządzenie zabezpieczające jest aktywowane, na pilocie wyświetlana jest kontrolka  i kod kontrolny. Urządzenie zabezpieczające może aktywować się w następujących przypadkach:

Podczas chłodzenia

- Gdy wlot lub wylot powietrza jednostki zewnętrznej są zablokowane.
- Gdy mocny wiatr przed długi czas dmucha w wylot jednostki zewnętrznej.

Podczas ogrzewania

- Gdy na filtrze powietrza jednostki wewnętrznej zgromadzi się nadmiar kurzu lub zabrudzeń.
- Gdy wylot powietrza jednostki wewnętrznej jest zablokowany.

UWAGA

- Gdy urządzenie zabezpieczające zostaje aktywowane, wyłączyć włącznik zasilania, usunąć przyczynę, a następnie wznowić pracę.

■ Chłodzenie / ogrzewanie

- Jeśli temperatura zewnętrzna wykracza poza zakres operacji, urządzenie nie może działać w trybie chłodzenia lub ogrzewania co pozwala go chronić. W takim przypadku włącza się „☺”.
- Gdy temperatura na zewnątrz obniża się podczas pracy urządzenia, wiatrak jednostki zewnętrznej może się zatrzymać.

■ Charakterystyka ogrzewania

- Powietrze nie zaczyna wydostawać się natychmiast po rozpoczęciu grzania. Ogrzane powietrze zaczyna wydobywać się po 3 do 5 minutach (w zależności od temperatur wewnątrz/ na zewnątrz) po rozgrzaniu wewnętrznego wymiennika ciepła.
- Gdy temperatura na zewnątrz podnosi się, jednostka zewnętrzna może zostać zatrzymana.

■ Wyłączenie funkcji NFC (NFC dla narzędzia falowego SMMS)

Łączność NFC jest włączona przy wysłce z fabryki, ale można wyłączyć przebieg testowy oraz automatyczne ustawianie adresu za pomocą smartfona.

Więcej informacji uzyskasz u sprzedawcy w miejscu zakupu.

8 Kierunek ustawienia żaluzji

UWAGA

W celu poprawy wydajności chłodzenia/ogrzewania zmienić kąt ustawienia żaluzji dla poszczególnych operacji.

Cechy powietrza: Chłodne powietrze opada w dół, ciepłe powietrze unosi się w górę.

UWAGA

Podczas chłodzenia ustawić żaluzje poziomo

W przypadku skierowania w dół podczas chłodzenia, na powierzchni wylotu powietrza lub żaluzji mogą pojawiać się skropliny, które następnie spłyną w dół.

UWAGA

- W przypadku skierowania poziomo podczas chłodzenia, na powierzchni obudowy lub żaluzji mogą pojawiać się skropliny, które następnie spłyną w dół.
- W przypadku skierowania poziomo podczas ogrzewania temperatura w pomieszczeniu może być nierówna.
- Nie przestawiać żaluzji ręcznie. Może to spowodować usterkę. Użyć przycisku SWING/FIX na pilocie, aby wyregulować kąt.

■ Typ kasetowy 4-drożny, typ kasetowy 2-drożny, typ kasetowy 1-drożny, typ podsufitowy

◆ Aby ustawić kierunek żaluzji

1 Nacisnąć przycisk podczas pracy urządzenia.

Kierunek ustawienia żaluzji zmienia się za każdym naciśnięciem przycisku.

▼ Przy ogrzewaniu

Skierować żaluzję w dół. Jeśli żaluzje nie są skierowane w dół, gorące powietrze może nie dochodzić do podłogi.



▼ W trybie chłodzenia

Skierować żaluzję poziomo. W przypadku skierowania w dół, na powierzchni portu wylotu powietrza mogą pojawiać się skropliny, które następnie spłyną w dół.



▼ Dla wentylatora

Wybrać kierunek wiatru.



◆ Aby rozpocząć wachlowanie

1 Kolejno naciskać przycisk , aby ustawić żaluzje w pozycji dolnej, następnie ponownie nacisnąć .

Wyświetlona zostaje kontrolka SWING , a żaluzja zaczyna wachlować.

▼ Przy wszystkich operacjach

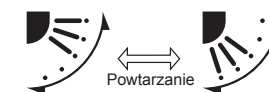

◆ Aby zatrzymać wachlowanie

1 Nacisnąć przycisk w wybranej pozycji, gdy żaluzja wachluje.

- Kolejno naciskać przycisk , aby ponownie zmienić kierunek ustawienia żaluzji.

* Jednak nawet jeśli przycisk zostanie naciśnięty, gdy żaluzja wachluje, może zostać wyświetlone jedno z poniższych wskazań i żaluzja może nie zostać ustawiona w najwyższej pozycji.

▼ Wskazania przy zatrzymaniu wachlowania



W takim przypadku nacisnąć przycisk ponownie po 2 sekundach.

- Przy operacji COOL/DRY żaluzja nie zatrzymuje się będąc skierowaną w dół. W przypadku zatrzymania żaluzji skierowanej do dołu podczas wachlowania, zatrzyma się ona po przestawieniu się na trzecią pozycję od góry.

▼ Wskazania przy zatrzymaniu wachlowania



◆ Wybór jednostki

- Gdy jeden pilot steruje dwoma lub więcej jednostkami wewnętrznymi, kierunek ustawienia żaluzji można wybrać indywidualnie dla każdej jednostki wewnętrznej.
- Aby ustawić kierunek żaluzji indywidualnie, nacisnąć przycisk (lewa strona przycisku), aby wyświetlić numer jednostki wewnętrznej w sterowanej grupie. Następnie ustawić kierunek żaluzji wyświetlonej jednostki wewnętrznej.
- Gdy nie jest wyświetlony numer jednostki wewnętrznej, wszystkie jednostki wewnętrzne mogą być sterowane jednocześnie.
- Każde naciśnięcie przycisku (lewa strona przycisku) powoduje zmianę wskazania, w sposób następujący:

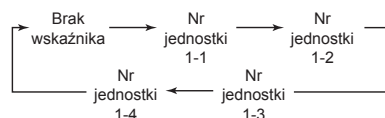

■ Tylko typ kasetowy 4-drożny

◆ Do indywidualnego ustawiania żaluzji

1 Nacisnąć przycisk (lewa strona przycisku) podczas pracy, aby wybrać jednostkę.

Numer jednostki zmienia się przy każdym naciśnięciu przycisku.

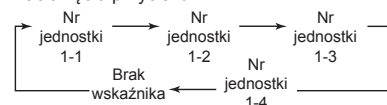

- Gdy nie jest wyświetlany numer jednostki, wyświetlone są wszystkie jednostki.

2 Nacisnąć przycisk (prawa strona przycisku), aby wybrać żaluzję.

Każde naciśnięcie przycisku powoduje zmianę wskazania z lewej strony pilota, w sposób następujący:



- * Gdy nie jest wyświetlany numer żaluzji, wybrane są wszystkie 4 żaluzje.

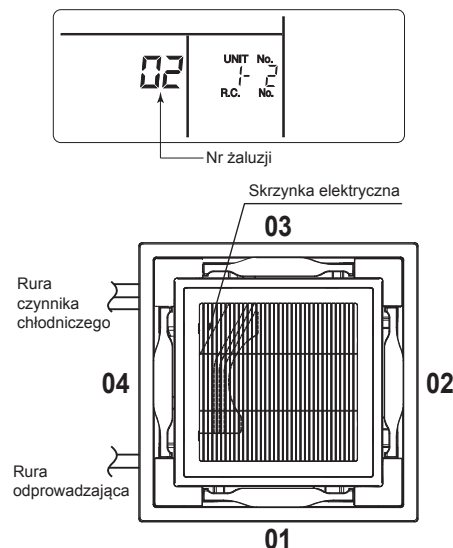

3 Nacisnąć przycisk , aby potwierdzić kierunek wybranej żaluzji.

Każde naciśnięcie przycisku powoduje zmianę wskazań według następującego schematu:

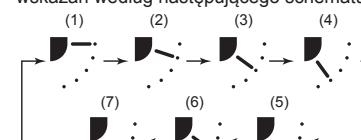

- * Podczas chłodzenia lub osuszania (4) i (5) nie są wyświetlane.

◆ Ustawienie wzoru wachlowania

1 Nacisnąć i przytrzymać przez przynajmniej 4 sekundy, gdy praca jest zatrzymana.

SETTING błyska.

2 Nacisnąć przycisk (lewa strona przycisku), aby wybrać żaluzję.

Numer jednostki zmienia się przy każdym naciśnięciu przycisku.



Włącza się wentylator wybranej jednostki i żaluzja zaczyna wachlować.

3 Nacisnąć przyciski , aby wybrać typ wachlowania.

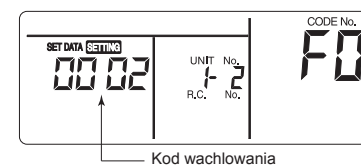

Kod wachlowania	Wzór ruchu
0001	Wachlowanie standardowe (Ustawienie fabryczne)
0002	Wachlowanie podwójne
0003	Wachlowanie cykliczne

WYMAGANIA

Nie ustawiać "0000".
(Żaluzja może zostać uszkodzona.)

4 Nacisnąć przycisk .

5 Nacisnąć przycisk , aby zakończyć ustawianie.

▼ Wachlowanie standardowe

Wszystkie cztery żaluzje wachlują jednocześnie, pod tym samym kątem.

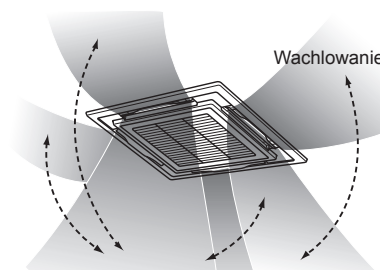

▼ Wachlowanie podwójne (zalecane przy ogrzewaniu)

- Przylegające żaluzje na przemian kierują się poziomo i do dołu, aby równomiernie ogrzać pomieszczenie.
- Powietrze wydychane w dół dosięga podłogi, a powietrze wydychane poziomo jest rozprowadzone, powodując cyrkulację ciepła.

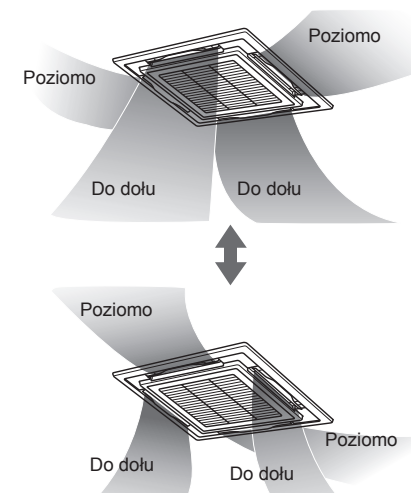

▼ **Wachlowanie cykliczne (zalecane przy chłodzeniu)**

Wszystkie cztery żaluzje falują w różnych momentach.

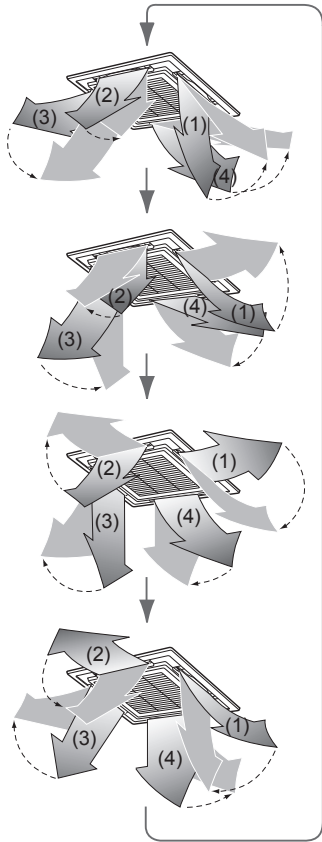

◆ **Ustawienie blokady żaluzji**

1 Nacisnąć i przytrzymać przycisk (prawa strona przyciski) przez około 4 sekundy, przy zatrzymanej pracy.

SETTING błyska.

- Gdy nie jest wyświetlany numer jednostki, wyświetlone są wszystkie jednostki.

2 Nacisnąć przycisk (lewa strona przycisku), aby wybrać żaluzję.

Numer jednostki zmienia się przy każdym naciśnięciu przycisku.

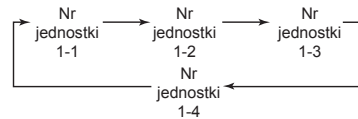

Włącza się wentylator wybranej jednostki i żaluzja zaczyna wachlować.

3 Nacisnąć przyciski "TEMP." (lewa i prawa strona przycisku), aby wyświetlić numer żaluzji, aby ustalić jej kierunek.

Wybrana żaluzja zmienia pozycję.



4 Nacisnąć przyciski (lewa i prawa strona przycisku), aby wybrać kierunek żaluzji, która nie ma wachlować.

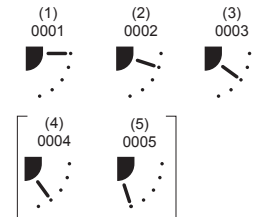

* Po wybraniu (4) lub (5) podczas chłodzenia może wystąpić kondensacja.

5 Nacisnąć przycisk (prawy przycisk), aby potwierdzić ustawienie.

Gdy ustawienie jest potwierdzone, znak zaczyna świecić.

(Aby ustawić blokadę żaluzji innej jednostki, powtórzyc od kroku 2. Aby ustawić inną blokadę żaluzji tej samej jednostki, powtórzyc od kroku 3)

6 Nacisnąć przycisk (prawy przycisk), aby zakończyć ustawianie.

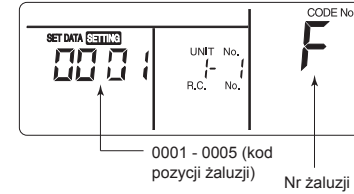

* F1 pojawia się w sekcji CODE No. pilota. Oznacza to, że wybrano żaluzję 01, pokazaną na poniższej ilustracji.

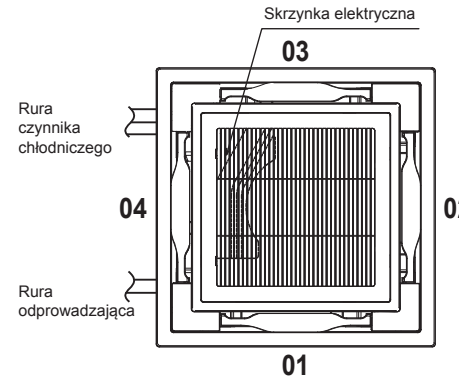

UWAGA

Nawet w trybie blokady żaluzji, żaluzja chwilowo może poruszyć się w następujących przypadkach:

- Podczas zatrzymania pracy klimatyzatora
- Podczas rozpoczynania ogrzewania
- Podczas odszraniania
- Gdy termostat jest wyłączony.

◆ **Wyłączenie blokady żaluzji**

Ustawić "0000" w etapie 4 procedury "Ustawienie blokady żaluzji".

Znak znika.

- Etapy 1 - 3 oraz 5, 6 procedury "Ustawienie blokady żaluzji" dotyczą także wyłączenia blokady.



◆ **Regulacja ustawienia poziomego**

1 Nacisnąć i przytrzymać przycisk i "TEMP." (lewa i prawa strona przycisku) przez co najmniej 4 sekundy, kiedy urządzenie nie pracuje.

SETTING błyska.

"01" pojawia się w polu CODE No.

2 Nacisnąć przycisk (lewa strona przycisku), aby wybrać jednostkę.

Numer jednostki zmienia się przy każdym naciśnięciu przycisku.

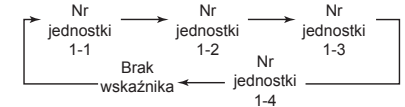

Włącza się wentylator wybranej jednostki i żaluzja zaczyna wachlować.

3 Nacisnąć przyciski "TEMP." (lewa i prawa strona przycisku), aby zmienić CODE No. na "45".

4 Nacisnąć przyciski "TIME" (lewa i prawa strona przycisku), aby wybrać kierunek.

Kierunek SET DATA	Ustawienie kierunku
"0000"	Pozycja redukcji płam (zmniejszenie powstawania płam na suficie) (Ustawienie fabryczne)
"0002"	Pozycja redukcji zimne ciąg (Mniej bezpośrednie wystawienie ciała na chłodne powietrze)

5 Nacisnąć przycisk (prawy przycisk), aby sprawdzić ustawienie.

Kontrolki przestają błyskać i pozostają podświetlone, a ustawienia zostają potwierdzone.

6 Naciśnij przycisk (prawy przycisk), aby zakończyć ustawianie.

* Jeśli wybrana zostanie pozycja chłodnego ciągu, efekt zmniejszania płamienia na suficie zostanie zredukowany.

■ Typ kasetowy 4-drożny

▼ **Podczas chłodzenia**
Skierować żaluzję poziomo.

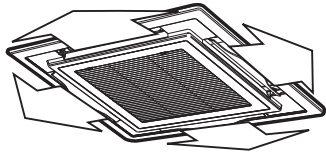

▼ **Podczas ogrzewania**
Skierować żaluzję w dół.

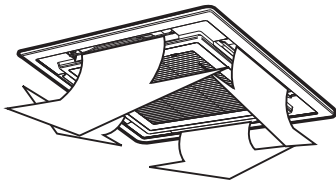

- Żaluzja automatycznie zamyka się, gdy praca urządzenia zostaje zatrzymana.
- W trybie wstępnego nagrzewania żaluzja kieruje się w górę. Na pilocie pojawia się wskazanie wachlowania, nawet w trybie wstępnego nagrzewania, ale faktyczne wachlowanie rozpoczyna się dopiero po zakończeniu wstępnego nagrzewania.

▼ **2-drożne i 3-drożne wypuszczanie powietrza**
W zależności od kształtu i rodzaju pomieszczenia wypuszczanie powietrza może być ustawione na tryb 2-drożny lub 3-drożny. Szczegółowych informacji udzieli sprzedawca, u którego dokonano zakupu klimatyzatora.

■ Typ kasetowy 2-drożny

▼ **Podczas chłodzenia**
Skierować żaluzję poziomo, aby chłodne powietrze było wysyłane po całym pokoju.

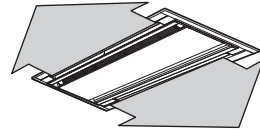

▼ **Podczas ogrzewania**
Skierować żaluzję do dołu, aby ciepłe powietrze było wysyłane w kierunku podłogi.

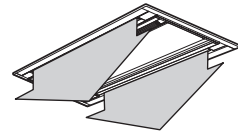

■ Typ kasetowy 1-drożny (Seria SH)

▼ **Podczas chłodzenia**
Skierować żaluzję poziomo, aby chłodne powietrze było wysyłane po całym pokoju.

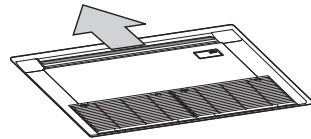

▼ **Podczas ogrzewania**
Skierować żaluzję do dołu, aby ciepłe powietrze było wysyłane w kierunku podłogi.

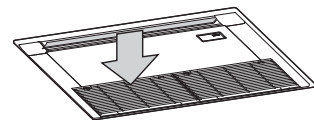

- Żaluzja automatycznie zamyka się, gdy praca urządzenia zostaje zatrzymana.
- W trybie wstępnego nagrzewania żaluzja kieruje się w górę. Na pilocie pojawia się wskazanie wachlowania, nawet w trybie wstępnego nagrzewania, ale faktyczne wachlowanie rozpoczyna się dopiero po zakończeniu wstępnego nagrzewania.

UWAGA

W celu poprawy wydajności chłodzenia/ogrzewania zmienić kąt ustawienia żaluzji dla poszczególnych operacji.

◆ **Aby ustawić kierunek wypuszczania powietrza z przodu, za pomocą przedniej jednostki wypuszczania powietrza (dostępna osobno)**

⚠ UWAGA

Gdy na jednostce wewnętrznej instalowana jest przednia jednostka wypuszczania powietrza, funkcja 2-drożnego wypuszczania powietrza (do przodu + w dół) nie jest dostępna. Takie zastosowanie może obniżyć temperaturę powietrza i spowodować wyciek wody. Szczegółowe informacje dotyczące instalacji umieszczono w podręczniku dołączonym do przedniej jednostki wypuszczania powietrza (dostępna osobno).

Gdy używana jest przednia jednostka wypuszczania powietrza (dostępna osobno) wraz z jednostką wewnętrzną typu kasetowego 1-drożnego, wykonać poniższą procedurę, aby zmienić kierunek wypuszczania powietrza:

Regulacja pionowa

▼ **Podczas chłodzenia**
Ręcznie ustawić żaluzję i skierować ją poziomo, aby chłodne powietrze było wysyłane po całym pokoju.

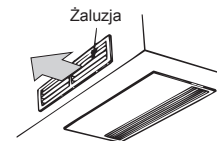

▼ **Podczas ogrzewania**
Ręcznie ustawić żaluzję do dołu, aby ciepłe powietrze było wysyłane w kierunku podłogi.



UWAGA

1. Gdy powietrze wysyłane jest do dołu, zmieniać ustawienie żaluzji równomiernie, jak pokazano na poniższej ilustracji. Jeśli przepływ powietrza jest zablokowany, krople wody mogą spadać z wylotu powietrza.

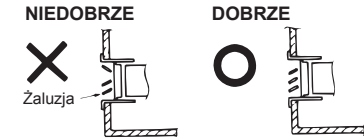

2. Ustawić kąt żaluzji na 40° lub mniej. Jeśli kąt wynosi ponad 40°, krople mogą spadać w dół.

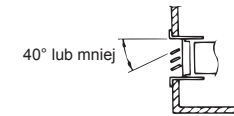

Regulacja pozioma

Użyć pionowej kratki za żaluzją do wyrównania temperatury w pomieszczeniu.

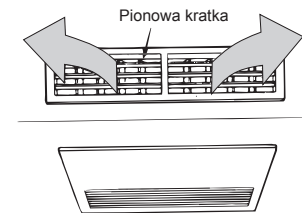

UWAGA

Podczas regulacji poziomego wylotu powietrza, ustawiać kąty pionowych kratek stopniowo, jak pokazano na poniższej ilustracji. Jeśli przepływ powietrza jest zablokowany, krople wody mogą spadać z wylotu powietrza.

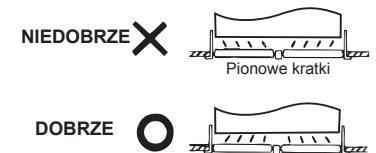

■ Typ podsufitowy

Regulacja pionowa

▼ Podczas chłodzenia

Skierować żaluzję poziomo, aby chłodne powietrze było wysyłane po całym pokoju.

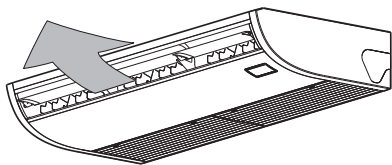

▼ Podczas ogrzewania (tylko dla modelu pompa ciepła)

Skierować żaluzję do dołu, aby ciepłe powietrze było wysyłane w kierunku podłogi.

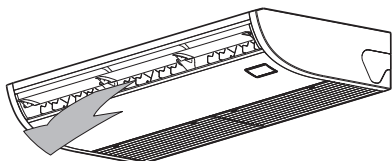

- Żaluzja automatycznie kieruje się w górę, gdy praca urządzenia zostaje zatrzymana.
- W trybie wstępnego nagrzewania żaluzja kieruje się w górę. Na pilocie pojawia się wskazanie wachlowania, nawet w trybie wstępnego nagrzewania, ale faktyczne wachlowanie rozpoczyna się dopiero po zakończeniu wstępnego nagrzewania.

Regulacja poziomego przepływu powietrza

Aby zmienić kierunek poziomego przepływu powietrza skieruj pionowe żaluzje wewnątrz żaluzji poziomej w wybranym kierunku.

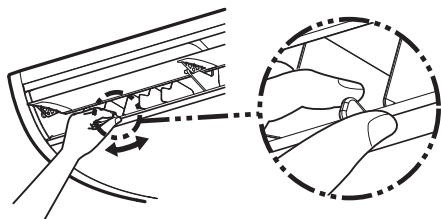

UWAGA

- Gdy żaluzja pozioma jest skierowana do dołu w trybie COOL, na powierzchni szafki lub żaluzji mogą tworzyć się krople kondensatu.
- Gdy pozioma żaluzja jest skierowana poziomo w trybie HEAT, powietrze może nie ogrzewać pomieszczenia równomiernie.

■ Typy kasetowy 1-drożny (Seria YH) i podłogowy stojący

◆ Ustawienie kierunku i wachlowania

1 Nacisnąć przycisk podczas pracy urządzenia.



Jeśli 1 pilot steruje 2 lub więcej jednostkami wewnętrznymi, można indywidualnie ustawić kierunek dla każdej jednostki.

Ponownie nacisnąć przycisk , gdy żaluzja wachluje.

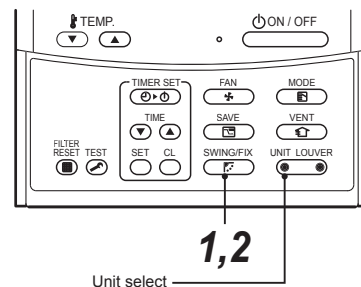
2 Można zatrzymać żaluzję w preferowanej pozycji.



◆ Wybór jednostki

- Gdy jeden pilot steruje dwoma lub więcej jednostkami wewnętrznymi, kierunek ustawienia żaluzji można wybrać indywidualnie dla każdej jednostki wewnętrznej.
- Aby ustawić kierunek żaluzji indywidualnie, nacisnąć przycisk  (lewa strona przycisku), aby wyświetlił numer jednostki wewnętrznej w sterowanej grupie. Następnie ustawić kierunek żaluzji wyświetlonej jednostki wewnętrznej.
- Gdy nie jest wyświetlony numer jednostki wewnętrznej, wszystkie jednostki wewnętrzne mogą być sterowane jednocześnie.
- Każde naciśnięcie przycisku  (lewa strona przycisku) powoduje zmianę wskazania, w sposób następujący:

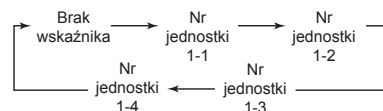

■ Typ kasetowy 1-drożny (Seria YH)

Regulacja pionowa

▼ Podczas chłodzenia

Skierować żaluzję poziomo, aby chłodne powietrze było wysyłane po całym pokoju.

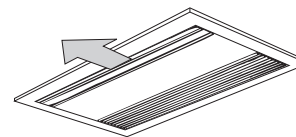

▼ Podczas ogrzewania

Skierować żaluzję do dołu, aby ciepłe powietrze było wysyłane w kierunku podłogi.

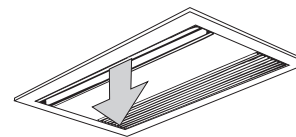

Regulacja pozioma

Aby wysłać powietrze poziomo, skierować pionowe kratki wewnątrz żaluzji w preferowanym kierunku.

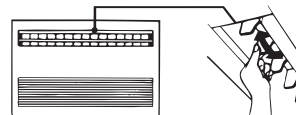

UWAGA

W celu poprawy wydajności chłodzenia/ogrzewania zmienić kąt ustawienia żaluzji dla poszczególnych trybów pracy.

■ Typ podłogowy stojący

Regulacja pionowa

▼ Podczas chłodzenia

Ręcznie ustawić żaluzję i skierować ją poziomo, aby chłodne powietrze było wysyłane po całym pokoju.

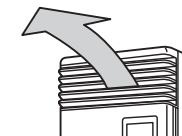

▼ Podczas ogrzewania

Ręcznie ustawić żaluzję do dołu, aby ciepłe powietrze było wysyłane w kierunku podłogi.

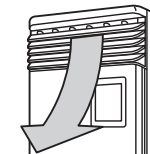

Regulacja pozioma

▼ Wysyłanie powietrza w różnych kierunkach

Podnieść nieznacznie pionowe żaluzje i skierować je w odpowiednich kierunkach.

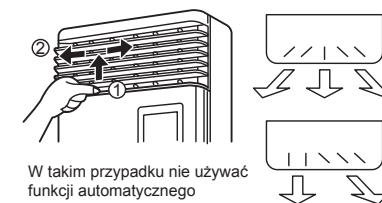

W takim przypadku nie używać funkcji automatycznego wachlowania.

■ Podłogowy stojący, typu szafka

▼ Podczas chłodzenia

Ręcznie ustawić żaluzję i skierować ją poziomo, aby chłodne powietrze było wysyłane po całym pokoju.

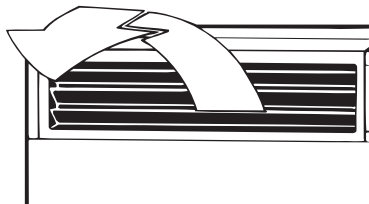

▼ Podczas ogrzewania

Ręcznie ustawić żaluzję do dołu, aby ciepłe powietrze było wysyłane w kierunku podłogi.



Regulacja pozioma

Użyć pionowej kratki za żaluzją do wyrównania temperatury w pomieszczeniu.

◆ Wymiana wylotu powietrza

Wykonać poniższą procedurę, aby wymienić wylot powietrza:

1 Usunąć dwie śruby mocujące wylot powietrza. (Śruby mocujące zostaną użyte ponownie.)

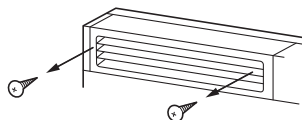

2 Włożyć rękę do wylotu powietrza i delikatnie pociągnąć do góry, następnie zdjąć wylot powietrza z haka w tylnej części.

3 Podnieść wylot powietrza i zdjąć go.

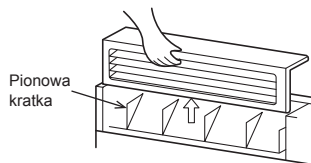

4 Odwrócić wylot powietrza i ponownie zamocować go na jednostce głównej. Upewnić się, że cztery haki (2 z tyłu i 2 od dołu) są zaczepione w pozycjach montażowych.

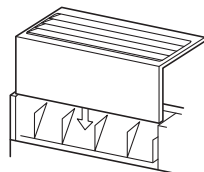

5 Upewnić się, że wylot powietrza został dokręcony za pomocą uprzednio zdjętych śrub mocujących i nie odcepi się.

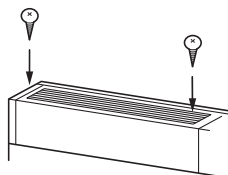

9 Porady dotyczące oszczędzania energii i uzyskiwania odpowiedniej wydajności

W celu oszczędzania energii włączać chłodzenie i ogrzewanie na poziomie zapewnienia odpowiedniego komfortu

Często czyścić filtr powietrza

- Zatkany filtr powietrza obniża wydajność chłodzenia/ogrzewania.



Zamykać okna i drzwi

- Nie pozwolić, aby ochłodzone/ogrzone powietrze uciekało z pomieszczenia.



Nie chłodzić/nie ogrzewać nadmiernie

⚠ OSTRZEŻENIE

Nie wystawiać części ciała na długotrwałe bezpośrednie działanie chłodnego powietrza i nie chłodzić się nadmiernie.

Może to prowadzić do stanu chorobowego i utraty zdrowia.

- Nadmierne chłodzenie/ogrzewanie jest niezdrowe. W szczególności uważać na osoby niepełnosprawne/starsze i na dzieci.



Chłodzić/ogrzewać pokój równomiernie

- Wyregulować kierunek powietrza za pomocą żaluzji. Długotrwałe wystawianie się bezpośrednio na dmuchające powietrze jest niezdrowe.

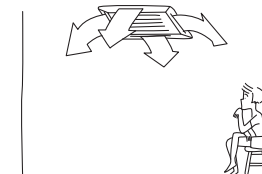

Warunki pracy klimatyzatora

Aby zapewnić odpowiednią wydajność, klimatyzator powinien pracować w podanym poniżej zakresie temperatur:

Chłodzenie	Temperatura na zewnątrz	: -10°C do 46°C (temp. termometru suchego)
	Temperatura w pomieszczeniu	: 21°C do 32°C (temp. termometru suchego), 15°C do 24°C (temp. termometru wilgotnego)
	[UWAGA]	Wilgotność względna w pomieszczeniu – poniżej 80%. W razie eksploatacji klimatyzatora przy wyższej wilgotności na jego powierzchni może utworzyć się rosa.
Ogrzewanie	Temperatura na zewnątrz	: -25°C* do 15.5°C (temp. termometru wilgotnego)
	Temperatura w pomieszczeniu	: 15°C do 28°C (temp. termometru suchego)

Jeżeli klimatyzator będzie eksploatowany w innych warunkach niż podane powyżej, mogą zostać uruchomione funkcje zabezpieczające.

- Niska temperatura otoczenia (-20°C lub mniej) nie jest zalecana przez dłuższy okres czasu.
- Gdy temperatura na zewnątrz przekracza 21°C, nie można korzystać z funkcji ogrzewania. Gdy temperatura na zewnątrz spada poniżej -10°C, nie można korzystać z funkcji chłodzenia. W tych przypadkach „⊕” zostanie wyświetlone na zdalnym sterowniku.
- Wydajność chłodzenia może znacznie spaść jeżeli wydajność jednostki wewnętrznej jest mniejsza niż równowartość czterech koni mechanicznych przy temperaturach zewnętrznych poniżej 0°C.

10 Konserwacja

⚠ OSTRZEŻENIE

W celu przeprowadzenia codziennej konserwacji, z czyszczeniem filtra powietrza, skontaktować się z serwisantem, szczególnie w przypadku poniższych modeli, w których konserwacja wymaga pracy na wysokości.

- Typ kasetowy 4-drożny
- Typ kompaktowy kasetowy 4-drożny
- Typ kasetowy 2-drożny
- Typ kasetowy 1-drożny
- Typ podsufitowy
- Kanałowy standardowy
- Kanałowy o wysokim ciśnieniu statycznym
- Typ z wąskim przewodem wentylacyjnym
- Typ podłogowy stojący

⚠ UWAGA

Nie naciskać przycisków mokrymi rękami.

W przeciwnym razie może dojść do porażenia prądem.

Czyszczenie filtrów powietrza

- Jeśli na pilocie wyświetlona zostanie kontrolka filtra, należy wyczyścić filtry powietrza.
- W celu wyczyszczenia filtrów w modelach wymienionych w ostrzeżeniu na początku rozdziału skontaktować się z wykwalifikowanym serwisantem.
- Zatkane filtry mogą obniżyć wydajność chłodzenia i ogrzewania.

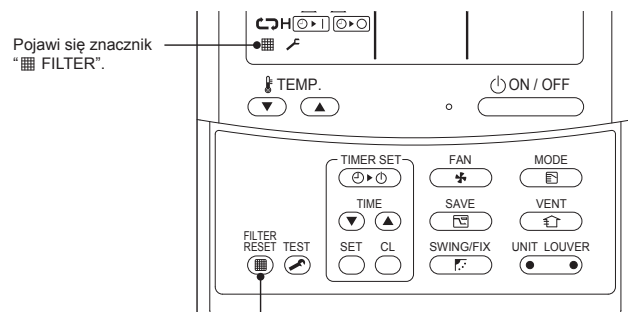

Gdy czyszczenie zostanie zakończone, naciśnij przycisk "FILTER RESET".

◆ Podłogowy stojący, typu szafka

1 Nacisnąć nieznacznie górną część powrotnej kratki powietrza, a następnie pociągnąć ją do siebie, w celu jej zdjęcia.

2 Wyjąć filtr powietrza ze środka powrotnej kratki powietrza.

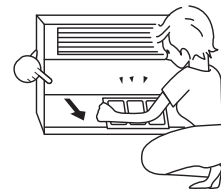

3 Wyczyścić odkurzaczem lub szczotką.

- W przypadku mocnego zabrudzenia bardziej efektywne jest płukanie letnią wodą wymieszaną z neutralnym detergentem.
- Po wymyciu dobrze przepłukać i osuszyć w cieniu.
- Ponownie zainstalować filtr powietrza.



◆ Podłogowy stojący, wbudowany

1 Nacisnąć do dołu hak filtra powietrza na przednim panelu (dolny brzeg).

2 Pociągnąć filtr powietrza do siebie, aby go zdemontować.

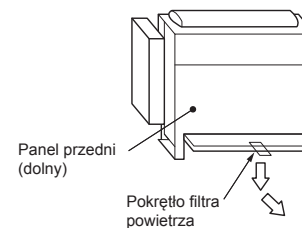

■ Czyszczenie jednostki wewnętrznej i pilota

- W celu wyczyszczenia jednostek wewnętrznych w modelach wymienionych w ostrzeżeniu na początku rozdziału skontaktować się z wykwalifikowanym serwisantem.
- Przetrzeć suchym, miękkim materiałem.
- W przypadku mocnych zabrudzeń, zetrzeć je za pomocą materiału nasączonego letnią wodą. (Nie używać wody do przecierania pilota.)
- Nie używać benzyny, rozpuszczalnika, proszku do szorowania, materiałów nasączonych środkiem chemicznym itp., gdyż może to spowodować deformację i pęknięcia.



■ Jeśli urządzenie nie było używane przez ponad miesiąc

- Pozostawić wentylator na około pół dnia, aby wysuszył wnętrze.
- Wyłączyć główny wyłącznik zasilania.
- Wyczyścić filtr powietrza, a następnie go założyć.

■ Periodic inspection

- Po użytkowaniu przez dłuższy okres czasu, części mogą ulec zużyciu, zwiększając ryzyko awarii, może wystąpić pogorszenie warunków odpływu z uwagi na ciepło, wilgoć, kurz lub użytkowanie.
- Oprócz konserwacji zaleca się zlecenie kontroli, np. sprzedawcy, u którego dokonano zakupu urządzenia (obowiązują opłaty).

⚠ UWAGA

Typ kasetowy z 4-drożnym wypuszczeniem powietrza

• Wykonać ciśnieniowe czyszczenie wymiennika ciepła.

Jeśli używany jest komercyjnie dostępny de-tergent (mocny alkaliczny lub kwasowy środek czyszczący), wykończenie powierzchni wy-miennika ciepła ulegnie degradacji, co może obniżyć wydajność automatycznego czyszczenia. W celu uzyskania szczegółowych informacji skontaktować się ze sprzedawcą, u którego dokonano zakupu produktu.

■ Przed sezonem chłodzenia

Zlecić wykwalifikowanemu serwisantowi wyczyszczenie miski ściekowej

⚠ UWAGA

Wyczyścić miskę ściekową

Bez oczyszczenia miska ściekowa może być wypełniona odpadami i woda może przelać się na sufit lub na podłogę.

Jeśli urządzenie nie będzie używane przez ponad miesiąc

- (1) Uruchomić tryb "FAN".

Pracować wentylatorem przez około pół dnia, aby całkowicie wysuszyć wnętrze.

- (2) Zatrzymać klimatyzator i wyłączyć główny wyłącznik zasilania.

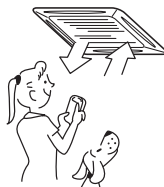

Kontrole przed uruchomieniem

- (1) Sprawdzić, czy zamontowane są filtry powietrza.
- (2) Sprawdzić, czy wylot lub wlot powietrza nie są zablokowane.
- (3) Włączyć główny wyłącznik zasilania.

11 Rozwiązywanie problemów

Kiedy pojawią się następujące objawy, przed wezwaniem serwisu proszę najpierw sprawdzić informacje opisane poniżej.

	Objaw	Przyczyna	
To nie jest usterka.	Urządzenie zewnętrzne	<ul style="list-style-type: none"> • Biała mgła w chłodnym powietrzu lub wydobywa się woda. • Czasami słyszalny jest syczący dźwięk. • Czasami słychać świst. 	<ul style="list-style-type: none"> • Wentylator jednostki zewnętrznej zatrzymuje się automatycznie i wykonuje operację odszraniania. • Zawór elektromagnetyczny uruchamia się podczas rozpoczęcia lub zakończenia operacji odszraniania.
	Urządzenie wewnętrzne	<ul style="list-style-type: none"> • Słychać nieznaczne klekotanie. • Wypuszczane powietrze ma zapach. • Zapala się kontrolka "🔌". • Zapala się kontrolka "📺". • Zapala się kontrolka "🌀". • Z jednostki wewnętrznej w stanie gotowości wydobywa się dźwięk lub chłodne powietrze. • Gdy włączone zostaje zasilanie klimatyzatora, słychać dźwięk "tykania". • Ekran LCD rozmywa się przy dotknięciu. • Wentylator i żaluzje jednostki wewnętrznej poruszają się, chociaż jednostka nie pracuje. 	<ul style="list-style-type: none"> • Gdy urządzenie rozpoczyna pracę, podczas pracy lub zaraz po zakończeniu pracy słychać przepływającą wodę, zaś dźwięk pracy może narastać przez 2 do 3 minut zaraz po rozpoczęciu działania. Są to odgłosy przepływającego czynnika chłodzącego lub odgłos odprowadzania wody przez odwilżacz. • Ten dźwięk powstaje, gdy np. wymiennik ciepła nieznacznie rozszerza się lub kurczy wskutek zmian temperatury. • Klimatyzator wchłania różnorodne zapachy, takie jak zapach ścian, dywanu, ubrań, papierosów lub kosmetyków. • Czy temperatura zewnętrzna nie wykracza poza zakres roboczy? • Gdy administrator klimatyzatora zablokował pracę klimatyzatora na chłodzenie lub ogrzewanie, a wykonywana jest operacja przeciwna do skonfigurowanej. • Gdy wentylator jest zatrzymany w celu zapobieżenia podmuchom chłodnego powietrza przy rozpoczęciu ogrzewania. • Jednostka zewnętrzna się rozmraża. • Ponieważ czynnik chłodniczy jest okresowo przepuszczany przez przewody w celu pozostania oleju lub samego czynnika w jednostce wewnętrznej, w trybie ogrzewania może z urządzenia wydobywać się dźwięk przepływającego czynnika lub biała para, zaś w trybie chłodzenia może zostać wydmuchnięte chłodne powietrze. • Dźwięk jest generowany przez pracujący zawór rozprężający po włączeniu zasilania. • Chwilowe rozmycie ekranu LCD jest spowodowane elektrycznością statyczną. • Chwilowy ruch wentylatora przy otwartych żaluzjach ma czasem miejsce w celu kontroli odzyskiwania czynnika chłodniczego w niepracującym urządzeniu.
Sprawdzić, ponownie.	Automatycznie włącza się lub zatrzymuje.	<ul style="list-style-type: none"> • Czy programator jest włączony, czy wyłączony? 	<ul style="list-style-type: none"> • Czy jest awaria zasilania? • Czy wyłącznik zasilania jest wyłączony? • Czy bezpiecznik zasilania lub wyłącznik nie są przepalone? • Czy zadziałało urządzenie zabezpieczające? (Kontrolka pracy urządzenia włącza się.) • Czy programator jest włączony? (Kontrolka pracy urządzenia włącza się.) • Czy temperatura zewnętrzna nie wykracza poza zakres roboczy?
	Nie działa.	<ul style="list-style-type: none"> • Czy wlot lub wylot powietrza jednostki zewnętrznej nie są przesłonięte? • Czy drzwi lub okna nie są pootwierane? • Czy filtr powietrza nie jest zatkany pyłem? • Czy żaluzja wylotu jednostki wewnętrznej jest ustawiona w prawidłowej pozycji? • Czy powietrze nie jest ustawione na "LOW" "MED" i czy tryb pracy nie jest ustawiony na "FAN"? • Czy ustawiona temperatura jest prawidłowa? • Czy temperatura zewnętrzna nie wykracza poza zakres roboczy? 	<ul style="list-style-type: none"> • Czy wlot lub wylot powietrza jednostki zewnętrznej nie są przesłonięte? • Czy drzwi lub okna nie są pootwierane? • Czy filtr powietrza nie jest zatkany pyłem? • Czy żaluzja wylotu jednostki wewnętrznej jest ustawiona w prawidłowej pozycji? • Czy powietrze nie jest ustawione na "LOW" "MED" i czy tryb pracy nie jest ustawiony na "FAN"? • Czy ustawiona temperatura jest prawidłowa? • Czy temperatura zewnętrzna nie wykracza poza zakres roboczy?
	Powietrze nie jest wystarczająco chłodzone lub ogrzewane.		<ul style="list-style-type: none"> • Czy wlot lub wylot powietrza jednostki zewnętrznej nie są przesłonięte? • Czy drzwi lub okna nie są pootwierane? • Czy filtr powietrza nie jest zatkany pyłem? • Czy żaluzja wylotu jednostki wewnętrznej jest ustawiona w prawidłowej pozycji? • Czy powietrze nie jest ustawione na "LOW" "MED" i czy tryb pracy nie jest ustawiony na "FAN"? • Czy ustawiona temperatura jest prawidłowa? • Czy temperatura zewnętrzna nie wykracza poza zakres roboczy?

UWAGA

W przypadku wystąpienia którejs z poniższych sytuacji, wyłączyć główny wyłącznik zasilania i bezzwłocznie skontaktować się z dealerem:

- Nieprawidłowe działanie włącznika urządzenia.
- Główny bezpiecznik zasilania często się przepala lub wyłącznik jest często wyzwalany.
- Do wnętrza klimatyzatora dostało się ciało obce lub woda.
- Klimatyzator nie działa nawet po usunięciu przyczyny wyzwalania mechanizmu zabezpieczającego.
(Kontrolka pracy urządzenia i \mathcal{F} na pilocie błyskają. Gdy \mathcal{F} i kombinacja **E, F, H, L**, lub **P** i liczba są wyświetlone na pilocie, należy powiadomić o wyświetlanej treści wykwalifikowanego serwisanta.)
- Wszelkie inne niepokojące objawy.

Potwierdzenie i sprawdzenie

Jeśli wystąpi problem z klimatyzatorem, kod kontroli i numer jednostki wewnętrznej wyświetlony zostanie na wyświetlaczu kontrolera zdalnego. Kod kontroli jest wyświetlany tylko podczas pracy. Jeśli wyświetlacz zgaśnie, należy użyć klimatyzatora zgodnie z następującą procedurą „Potwierdzenie kodu kontroli” w celu potwierdzenia.

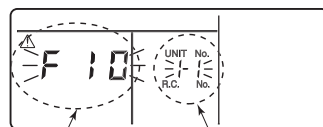

Kod kontroli Nr jednostki wewnętrznej, w której wystąpił błąd

Potwierdzenie kodu kontroli

Jeśli wystąpi problem z klimatyzatorem, kod kontroli można potwierdzić, wykonując następującą procedurę. (Dziennik zdarzeń przechowywany jest w pamięci dla maksymalnie 4 kodów kontroli.) Dziennik można potwierdzić zarówno dla stanu pracy, jak i stanu zatrzymania.

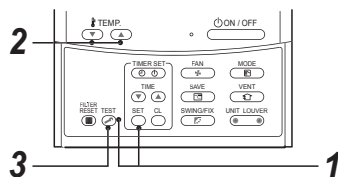

Procedura	Procedura
1	<p>Po naciśnięciu jednocześnie przycisków SET i TEST przez co najmniej 4 sekundy zostaną wyświetlone następujące dane. Jeśli wyświetlony zostanie wskaźnik \mathcal{F} Kontrola serwisowa], urządzenie wchodzi w tryb rejestru błędów.</p> <ul style="list-style-type: none"> [01 : Kolejność rejestru błędów] jest wyświetlone w oknie CODE No. Wyświetlany jest [Kod kontrolny]. [Adres jednostki wewnętrznej, w której wystąpił problem] wyświetlany jest w polu UNIT No..
2	<p>Każde naciśnięcie przycisku TEMP używanego do ustawienia temperatury powoduje zapisanie rejestru błędów w pamięci w wyświetlonej kolejności. Cyfry w CODE No. oznaczają nr kodu od (CODE NO.) [01] (najnowszego) do [04] (najstarszego).</p> <p>UWAGA Nie należy naciskać przycisku ON/OFF, ponieważ kod kontroli jednostki wewnętrznej zostanie usunięty.</p>
3	<p>Po potwierdzeniu nacisnąć przycisk TEST, aby powrócić do zwykłego trybu wyświetlania.</p>

- Sprawdź kody kontroli zgodnie z powyższą procedurą.
- O naprawę lub konserwację klimatyzatora poprosić wykwalifikowanego serwisanta.
- Więcej informacji o kodach błędów zawarto w Podręczniku serwisowym.

12 Specyfikacje

Model	Poziom natężenia dźwięku (dBA)		Ciężar (kg)
	Chłodzenie	Ogrzewanie	
MMY-MAP0806FT8P-E MMY-MAP0806FT8JP-E	80	82	263
MMY-MAP1006FT8P-E MMY-MAP1006FT8JP-E	80	82	263
MMY-MAP1206FT8P-E MMY-MAP1206FT8JP-E	80	82	316
MMY-MAP1406FT8P-E MMY-MAP1406FT8JP-E	81	83	316
MMY-MAP1606FT8P-E MMY-MAP1606FT8JP-E	83	84	377
MMY-MAP1806FT8P-E MMY-MAP1806FT8JP-E	83	84	377
MMY-MAP2006FT8P-E MMY-MAP2006FT8JP-E	83	84	377

Deklaracja zgodności

Producent: **TOSHIBA CARRIER (THAILAND) CO., LTD.**
144 / 9 Moo 5, Bangkadi Industrial Park, Tivanon Road, Tambol Bangkadi,
Amphur Muang, Pathumthani 12000, Thailand

Autoryzowany
przedstawiciel/
Posiadacz
dokumentacji TCF: Nick Ball
Dyrektor techniczny Toshiba EMEA
Toshiba Carrier UK Ltd.
Porsham Close, Belliver Industrial Estate,
PLYMOUTH, Devon, PL6 7DB.
Wielka Brytania

Niniejszym oświadczam, że opisane poniżej urządzenie:

Ogólne oznaczenie: Klimatyzator

Model/typ: MMY-MAP0806FT8P-E, MMY-MAP1006FT8P-E
MMY-MAP1206FT8P-E, MMY-MAP1406FT8P-E
MMY-MAP1606FT8P-E, MMY-MAP1806FT8P-E,
MMY-MAP2006FT8P-E

MMY-MAP0806FT8JP-E, MMY-MAP1006FT8JP-E
MMY-MAP1206FT8JP-E, MMY-MAP1406FT8JP-E
MMY-MAP1606FT8JP-E, MMY-MAP1806FT8JP-E,
MMY-MAP2006FT8JP-E

Nazwa handlowa: Klimatyzator multi z wysokim odzyskiem ciepła

Jest zgodne z zapisami Dyrektywy Maszynowej (Dyrektywy 2006/42/WE) oraz z przepisami dokonującymi jej transpozycji do ustawodawstwa krajowego.

Jest zgodne z zapisami następujących norm zharmonizowanych:

EN 378-2: 2008+A2: 2012

UWAGA

Niniejsze oświadczenie przestaje obowiązywać w przypadku wprowadzenia zmian technicznych lub funkcjonalnych bez zgody producenta.

Informacja zgodnie z Dyrektywą kompatybilności elektromagnetycznej 2004/108/WE	
(Nazwa producenta)	TOSHIBA CARRIER (THAILAND) CO., LTD.
(Adres, miasto, państwo)	144 / 9 Moo 5, Bangkadi Industrial Park, Tivanon Road, Tambol Bangkadi, Amphur Muang, Pathumthani 12000, Thailand
(Nazwa importera/dystrybutora w UE)	Toshiba Carrier UK Ltd.
(Adres, miasto, państwo)	Porsham Close, Belliver Industrial Estate, PLYMOUTH, Devon, PL6 7DB. Wielka Brytania

TOSHIBA CARRIER (THAILAND) CO.,LTD.

144 / 9 Moo 5, Bangkadi Industrial Park, Tivanon Road, Tambol Bangkadi, Amphur Muang, Pathumthani 12000, Thailand

1117702099